

**MONITOR AIKO  
AIKO MONITOR  
MONITEUR AIKO  
MONITOR AIKO**

**Sch./Ref. 1716/3-/4**

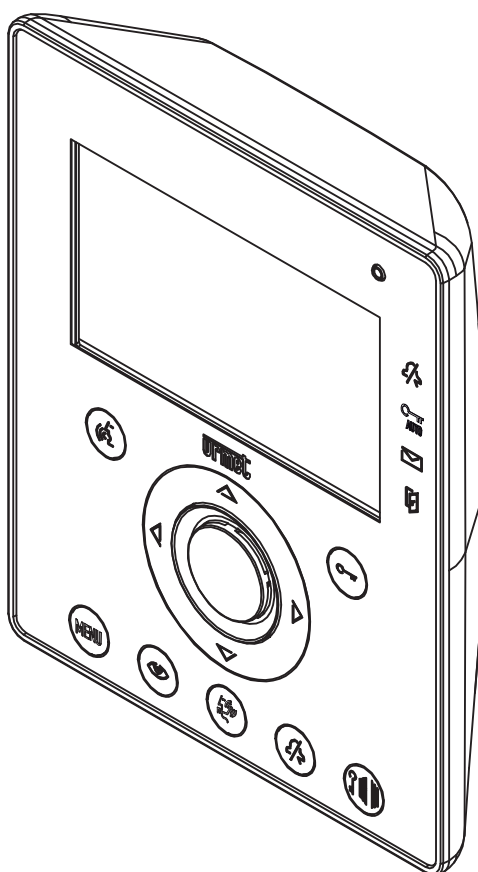

**LIBRETTO UTENTE SISTEMA IPERVOICE  
ИНСТРУКЦИЯ ПОЛЬЗОВАТЕЛЯ IPERVOICE  
NOTICE D'UTILISATEUR SYSTEME IPERVOICE  
MANUAL DEL USUARIO SISTEMA IPERVOICE**

# ITALIANO

I videocitofoni Aiko Sch. 1716/3 e /4 sono dedicati all'utilizzo sui sistemi Ipvoice.

## DESCRIZIONE DEI COMPONENTI E CARATTERISTICHE

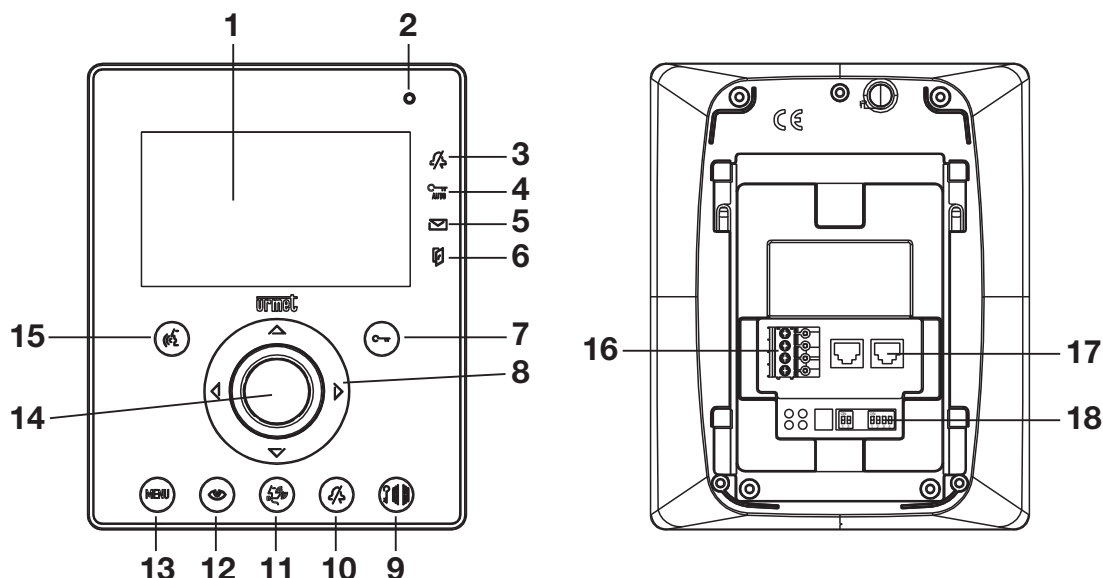

- |   |  |
|---|--|
| 1 - Display   | 10 - Pulsante esclusione soneria (MUTE)                                    |
| 2 - Microfono   | 11 - Pulsante di chiamata a centralino                                     |
| 3 - Indicazione mute chiamata inserito (led verde)                          | 12 - Pulsante di autoinserzione  |
| 4 - Indicazione apriporta automatico attivo (led verde)                     | 13 - Pulsante di Menu  |
| 5 - Indicazione messaggi presenti (led verde)                               | 14 - Altoparlante  |
| 6 - Indicazione porta aperta o segnalazione di assenza inserita (led rosso) | 15 - Pulsante attivazione/disattivazione fonìa - Pulsante contestuale X    |
| 7 - Pulsante apriporta - Pulsante contestuale OK                            | 16 - Morsetti per il collegamento suoneria supplementare e pulsante panico |
| 8 - Pulsanti di navigazione   | 17 - Connettori RJ per il collegamento al sistema                          |
| 9 - Pulsante apriporta passo carraio  | 18 - Dip switch di configurazione (vedere manuale di sistema)              |

 Il videocitofono Aiko è dotato di dispositivo per audiolesi integrato.

## PRESTAZIONI

### RICEZIONE DELLE CHIAMATE E FUNZIONE 'PALLEGGIAMENTO VIDEO'

Alla ricezione di una chiamata, il posto interno dell'utente squilla con la melodia impostata a seconda della provenienza:

- Da posto esterno principale
- Da posto esterno secondario
- Intercomunicante
- Al piano
- Da centralino

Alla ricezione della chiamata videocitofonica o citofonica, è sempre possibile pilotare l'elettroserratura del posto esterno anche senza entrare in conversazione.

Se nell'appartamento ci sono più posti interni in parallelo, gli interni squillano in sequenza. L'interno 0 dell'utente pilota anche l'accensione del videocitofono se la chiamata proviene da una postazione di chiamata videocitofonica. In tal caso, durante tutto il tempo di attesa sgancio, gli altri interni possono accendere il loro videocitofono tramite la pressione del pulsante di autoinserzione  (funzione 'palleggiamento video') fino alla risposta da uno dei videocitofoni dell'utente chiamato.

Dopo l'attivazione della fonia l'immagine della telecamera principale sarà presente sul solo posto interno che ha risposto.

È quindi normale che l'immagine della telecamera sia presente su un solo posto interno per volta.

## RISPOSTA ALLA CHIAMATA

Premendo il tasto , si entra in comunicazione con il chiamante (il tasto appena premuto inizia a lampeggiare). Premendo nuovamente il tasto la comunicazione viene chiusa ed il display si spegne.

## ATTIVAZIONE FONIA CON PRESSIONE DEL TASTO (PUSH TO TALK)

Se la comunicazione tra la postazione di chiamata e il videocitofono risulta disturbata è possibile attivare i due canali di fonia (verso l'interno e verso l'esterno) singolarmente.

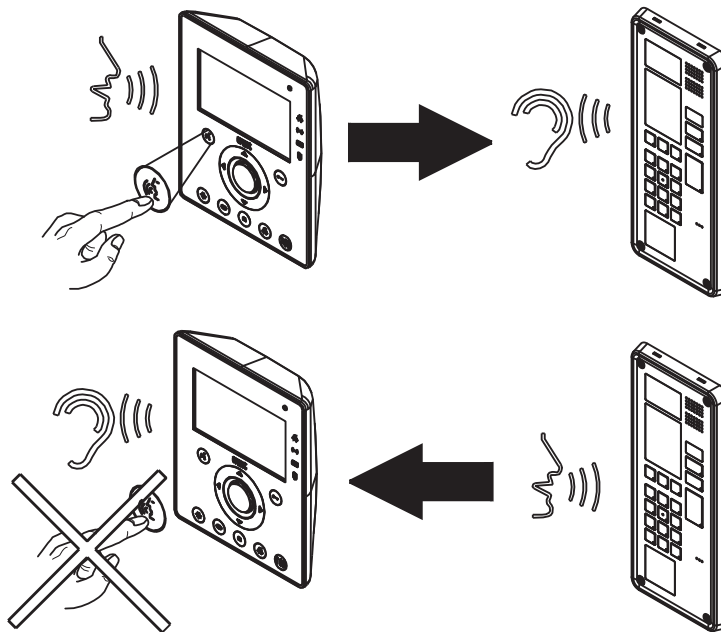

Dopo aver ricevuto una chiamata se viene mantenuto premuto il tasto  si attiva il canale audio verso l'esterno e si può parlare al chiamante.

Per ascoltare occorre rilasciare il tasto .





Per terminare la conversazione premere brevemente il tasto .

## APRIPORTA E SEGNALAZIONE PORTA APERTA

In qualunque momento (in funzione della tipologia di programmazione dell'apriporta: libero o sotto segreto) è possibile aprire il cancello pedonale o il cancello carraio premendo rispettivamente i pulsanti  e .

Se i moduli di chiamata sono dotati di sensore porta aperta (e non è attivo il servizio di assenza), sul led  è possibile monitorare l'effettiva apertura della porta: il led è acceso fisso.

## MUTE ALTOPARLANTE SUONERIA

Questa funzione permette di escludere la suoneria di chiamata. Per attivare questa funzione premere il tasto . Quando questa è attivata il led MUTE  si accende ed alla ricezione della chiamata il dispositivo non suonerà.

## SUONERIA SUPPLEMENTARE

Il videocitofono è dotato di una coppia di morsetti (S+, S-) per il collegamento di una suoneria supplementare o di un relè. Tale suoneria viene pilotata contemporaneamente alla generazione di qualsiasi squillo di chiamata.

## IMPOSTAZIONI AUDIO VIDEO IN CHIAMATA

A chiamata ricevuta o in comunicazione, è possibile effettuare alcune regolazioni audio video: premendo il tasto **MENU**, si presenta la seguente schermata

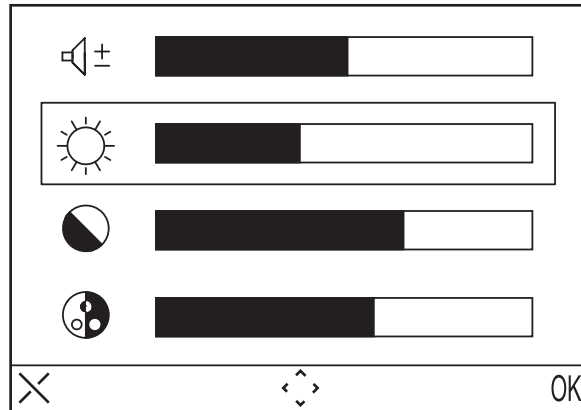

Questo menu si sovrapporrà all'immagine proveniente dal posto esterno

- Selezionare (Volume altoparlante), (Luminosità), (Contrasto), (Colore) utilizzando i tasti direzionali Su/Giù.
- Selezionare il valore desiderato utilizzando i tasti direzionali Destra/Sinistra.
- Premere (OK) per confermare; premere (X) per cancellare o premere MENU per uscire dai settaggi.

## CHIAMATA AL PIANO

In caso di ricezione di chiamata al piano, il videocitofono emette uno squillo di chiamata con la melodia selezionata dall'utente; il display non si accende. Se l'utente ha più posti interni in parallelo, connettere tale pulsante su un solo posto interno. Gli interni squilleranno in sequenza.

## AUTOINSERZIONE

Il servizio di autoinserzione consiste nel vedere sul display l'immagine ripresa dalle telecamere presenti nell'impianto. Quando il sistema è in standby premere il tasto ed attendere che sul videocitofono compaia l'immagine; ripremere il tasto per passare alle eventuali telecamere successive. Verranno visualizzate le telecamere presenti nell'impianto a seconda delle programmazioni effettuate sul front-end. Attivando la fonia con il tasto si può ascoltare l'audio proveniente dalla postazione di chiamata al momento selezionata; ad una seconda pressione del tasto si attiva la comunicazione audio bidirezionale (si può ascoltare e parlare con le persone presenti alla postazione di chiamata); alla terza pressione del tasto si termina l'autoinserzione. Non è possibile effettuare l'autoinserzione se la colonna è già impegnata in una conversazione. Se quando viene inviata la richiesta di autoinserzione la colonna è già impegnata in un'altra conversazione verrà generato dal videocitofono un tono di dissuasione.

## CHIAMATA A CENTRALINO

Questa funzione permette di entrare in comunicazione con il centralino di portineria: premere il tasto per inviare la chiamata al centralino.

Per i dettagli di programmazione si veda il manuale di sistema.



*La chiamata al centralino è solo AUDIO*

## CHIAMATA INTERCOMUNICANTE

### Chiamata intercomunicante utilizzando la rubrica

Il dispositivo consente di effettuare fino a 32 chiamate intercomunicanti.

Ci sono due tipi di chiamata intercomunicante: chiamata intercomunicante all'interno dello stesso appartamento e chiamata intercomunicante all'esterno dell'appartamento (il dispositivo chiamato deve









essere nella stessa colonna). Per effettuare una chiamata dalla rubrica:

- Premere il tasto **MENU** per accedere al menu.
- Selezionare l'icona  e premere OK.
- Selezionare l'utente che si desidera chiamare mediante i tasti direzionali e premere OK
- Quando la chiamata viene inoltrata il monitor si spegne.

 *Se il sistema è occupato non è possibile accedere al menù.*

### Chiamata intercomunicante utilizzando i tasti di scelta rapida

E' possibile chiamare i primi 8 utenti della rubrica videocitofonica utilizzando i tasti di scelta rapida, in particolare i primi 8 utenti sono associati ai tasti come segue:

- |  |  |
|--|--|
| Utente 1 -  | Utente 5 -  |
| Utente 2 -  | Utente 6 -  |
| Utente 3 -  | Utente 7 -  |
| Utente 4 -  | Utente 8 -  |

Per effettuare una chiamata intercomunicante utilizzando i tasti di scelta rapida premere il tasto di fonia  seguito da uno dei tasti. Premere nuovamente il tasto di fonia per chiudere la conversazione. Se il sistema è impegnato viene generato dal videocitofono un tono di dissuasione.

 *La chiamata intercomunicante è solo AUDIO*

## FUNZIONAMENTO CON PROTESI ACUSTICA

Il videocitofono è dotato di un dispositivo che consente alle persone audiolese, dotate di apposito auricolare, di poter sentire chi sta parlando dalla postazione di chiamata o da altri videocitofoni in caso di chiamate intercomunicanti. Il dispositivo è in grado di interfacciarsi con apparecchi acustici per audiolesi con funzione "T" posti ad una distanza di circa 20 cm.

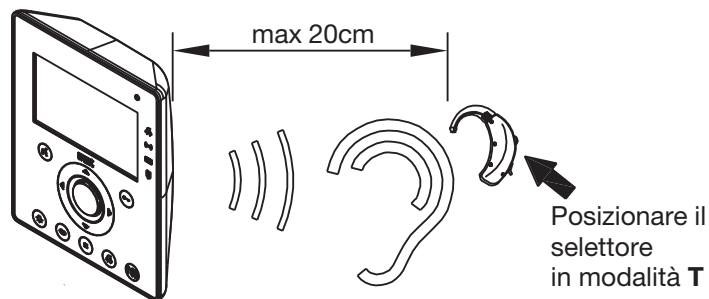

## MENU

Per accedere al menu generale del videocitofono premere il tasto **MENU**. Appare la seguente schermata:

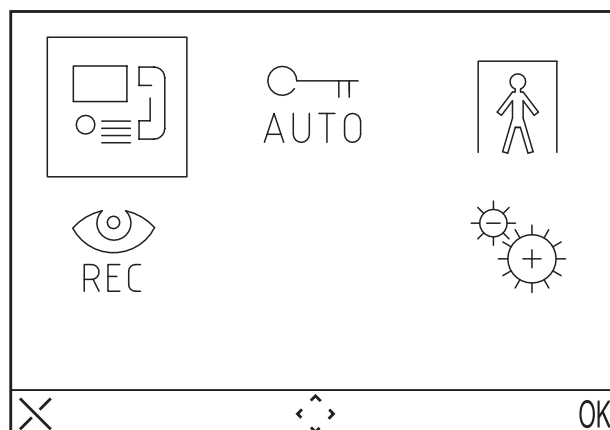

In ogni momento è possibile tornare in standby tenendo premuto il tasto X per almeno 3 secondi.

 Se la colonna è impegnata in una conversazione il dispositivo non si accenderà e verrà generato dal dispositivo un tono di dissuasione.

## MENU CHIAMATA

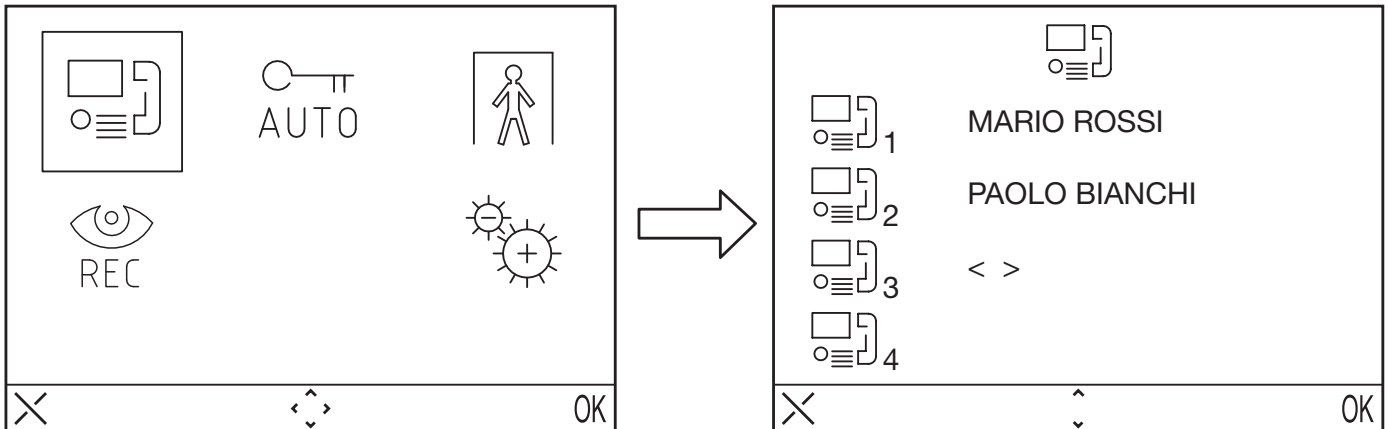

Attraverso questo menu è possibile chiamare un contatto precedentemente salvato nella rubrica.

- Premere il tasto **MENU** per accedere al menu.
- Selezionare l'icona  e premere OK.
- Selezionare l'utente che si desidera chiamare mediante i tasti direzionali e premere OK
- Quando la chiamata viene inoltrata il monitor si spegne.





## APRIPORTA AUTOMATICO

Il servizio di apriporta automatico consente di aprire direttamente la porta a seguito della ricezione di una chiamata, per attivare tale funzione:

- Premere il tasto **MENU** per accedere al menu.
- Selezionare l'icona  e premere OK. A funzione attiva il led  si accende.

## SEGNALAZIONE ASSENZA

Il servizio di segnalazione assenza consente di informare il sistema sull'assenza di persone all'interno dell'appartamento. Si può attivare tale funzione dal videocitofono con INT = 0.



- Premere il tasto **MENU** per accedere al menu.
- Selezionare l'icona  e premere OK. A funzione attiva il led  lampeggia lentamente.

## SEGRETERIA VIDEOCITOFONICA

In caso di presenza di video messaggi registrati, il led  lampeggia lentamente. Per accedere ai messaggi:

- Premere il tasto **MENU** per accedere al menu.
- Selezionare l'icona  e premere OK.

 Il videocitofono mostrerà il menu della segreteria solamente se il sistema non è in stato di occupato.

- Premere il tasto  per riprodurre i messaggi presenti in segreteria.
- Premere il tasto  per passare al messaggio successivo.
- Mantenere premuto il tasto  per cancellare il messaggio.

 Il dispositivo è in grado di memorizzare fino a 11 messaggi di 10 secondi ciascuno.

Le funzioni di visualizzazione e di cancellazione dei messaggi sono disponibili per circa 60 secondi, dopo

questo tempo il videocitofono si spegnerà. Se si desidera spegnere il videocitofono prima dello scadere dei 60 secondi si deve premere il tasto .

## IMPOSTAZIONI

Per accedere al menu delle impostazioni premere il tasto **MENU** e selezionare l'icona .

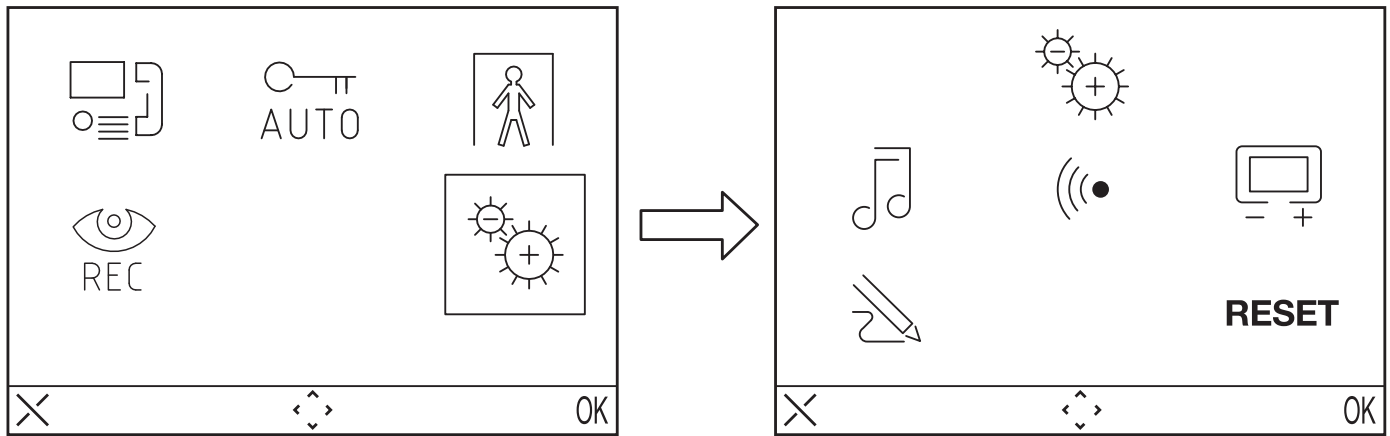



 Se il sistema è occupato non è possibile accedere al menu.

## RUBRICA VIDEOCITOFONICA





Nella rubrica videocitofonica è possibile inserire fino a 32 chiamate (chiamate a utenti e chiamate speciali).

### Aggiungere un record alla rubrica

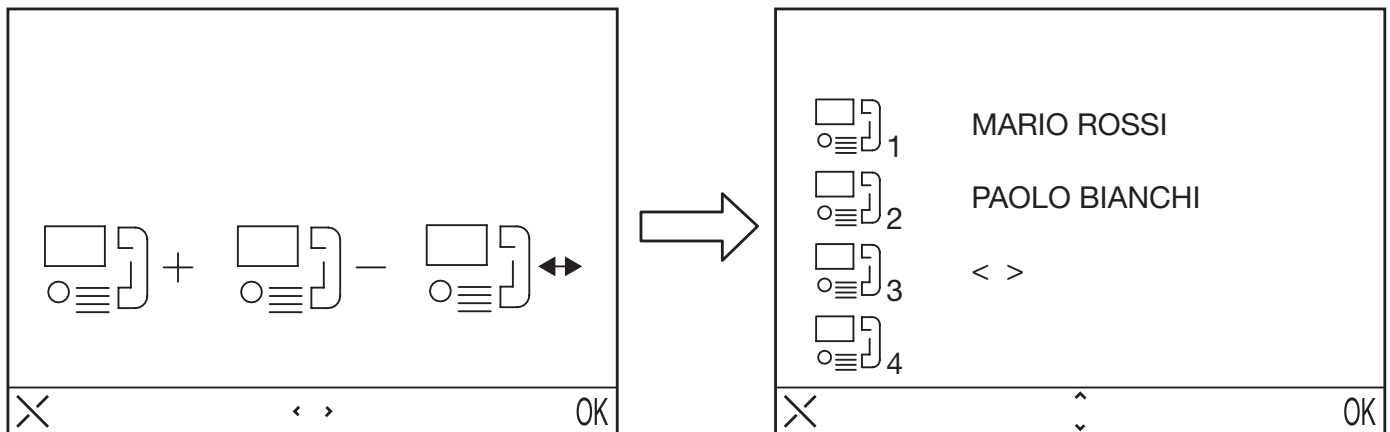
Per aggiungere un nome alla rubrica:

- Premere il tasto **MENU** per accedere al menu.
- Selezionare l'icona  e premere OK.
- Selezionare l'icona  premere OK e selezionare l'icona .
- Selezionare il record che si vuole editare tra i 32 disponibili e premere OK



- Dopo aver selezionato il record, selezionare il tipo di funzione che si desidera impostare e premere OK, le possibili funzioni sono:
  - Chiamata interna  : Chiamata all'interno dello stesso appartamento
  - Chiamata esterna  : Chiamata all'esterno dell'appartamento ma all'interno della stessa colonna videocitofonica
  - Richiesta speciale  : Richiesta a decodifica speciale
  - Chiamata al centralino  : Chiamata al centralino di portineria

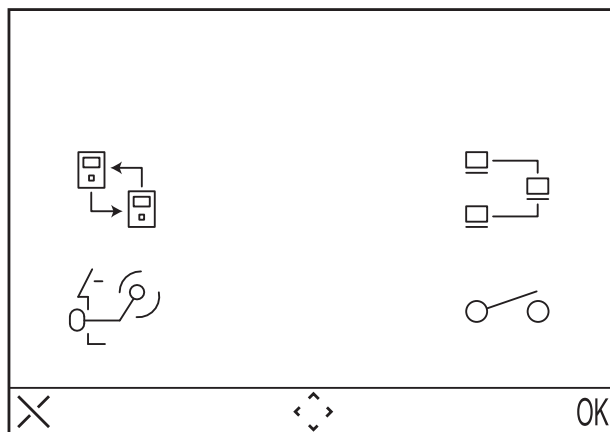

- Inserire il nome che si vuole assegnare alla chiamata utilizzando i tasti direzionali (▲ e ▼ selezionano il carattere, ◀ e ▶ spostano il cursore, X cancella) e premere OK per confermare.

 Le figure seguenti mostrano l'esempio relativo ad una chiamata all'interno dello stesso appartamento.

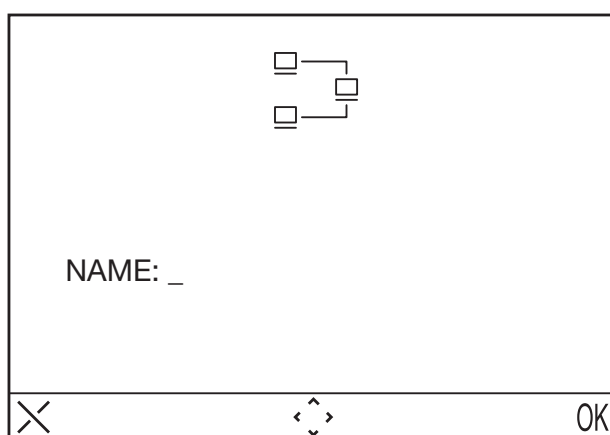

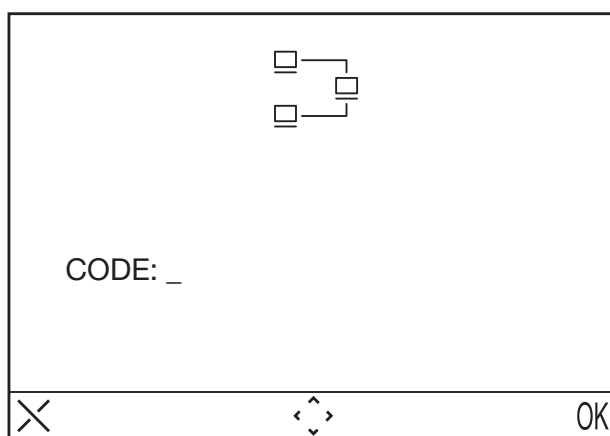

- Inserire il codice utilizzando i tasti direzionali ▲ e ▼ selezionano il carattere, ◀ e ▶ spostano il cursore; X cancella) e premere OK per confermare.
  - Per le chiamate interne i codici ammissibili vanno da 0 a 15
  - Per le chiamate esterne inserire i codici alfanumerici (A÷Z, 0÷9)
  - Per le funzioni speciali i codici ammissibili vanno da 1 a 249
  - Per le chiamate a centralino non è necessario specificare il codice.

 Per i codici, fare riferimento all'installatore del sistema.



### Modificare un record della rubrica

Per modificare un record della rubrica:



- Premere il tasto **MENU** per accedere al menu.
- Selezionare l'icona  premere OK.
- Selezionare l'icona  premere OK e selezionare l'icona .



- Selezionare il record che si vuole modificare e premere OK.
- Dopo aver selezionato il record procedere così come indicato al paragrafo precedente “aggiungere un record alla rubrica”





### Cancelar un record della rubrica

Per cancellare un record della rubrica:

- Premere il tasto **MENU** per accedere al menu.
- Selezionare l'icona  e premere OK.
- Selezionare l'icona  premere OK e selezionare l'icona  - .
- Selezionare la record che si vuole eliminare e premere OK.





### SCELTA MELODIA

In questo menu l'utente può scegliere tra 5 differenti melodie sia per le chiamate citofoniche che per le chiamate al piano. Per selezionare le melodie:

- Premere il tasto **MENU** per accedere al menu.
- Selezionare l'icona  e premere OK.
- Selezionare l'icona  premere OK
- Selezionare la suoneria che si vuole impostare:  (suoneria chiamata)  (suoneria chiamata al piano).
- Selezionare la melodia che si desidera utilizzando i tasti direzionali Destra/Sinistra.
- Premere OK per confermare.







### REGOLAZIONI AUDIO

In questo menu è possibile regolare il volume della suoneria, il volume della fonia ed il beep dei tasti.

- Premere il tasto **MENU** per accedere al menu.
- Selezionare l'icona  e premere OK.
- Selezionare l'icona  e premere OK
- Selezionare l'icona  per regolare il volume della suoneria utilizzando i tasti direzionali Destra/Sinistra, selezionare + per regolare il volume della fonia, e selezionare BEEP per attivare o meno il beep dei tasti.
- Una volta definiti i settaggi premere OK per confermare.

### REGOLAZIONI VIDEO

In questo menu è possibile regolare luminosità, contrasto, colore ed i temi (5 temi disponibili) del menu

- Premere il tasto **MENU** per accedere al menu.
- Selezionare l'icona  e premere OK.
- Selezionare l'icona  premere OK
- Selezionare l'icona  per regolare la luminosità utilizzando i tasti direzionali Destra/Sinistra, selezionare  per regolare il contrasto, selezionare  per regolare il colore e selezionare  per selezionare il tema desiderato.
- Una volta definiti i settaggi premere OK per confermare.

### RESET

In questo menu è possibile resettare il dispositivo e riportare tutte le impostazioni ai valori di fabbrica.

- Premere il tasto **MENU** per accedere al menu.
- Selezionare l'icona  e premere OK.
- Selezionare l'icona **RESET** e premere OK
- Selezionare **YES** per confermare il reset o selezionare **NO** per tornare indietro.

 *L'operazione di Reset non cancella la rubrica*

# CARATTERISTICHE TECNICHE

Tensione di alimentazione:	48 ÷ 54Vcc
Assorbimento a riposo:	1mA max
Assorbimento max:	160mA max
Temperatura di funzionamento:	-5°C ÷ +45°C
Conformità normative:	EN61000-6-3, EN61000-6-1

Видеодомофон Aiko Ref. 1716/3 и /4 разработаны для использования в системе Ipvoice .

## ОПИСАНИЕ КОМПОНЕНТОВ МОНИТОРА

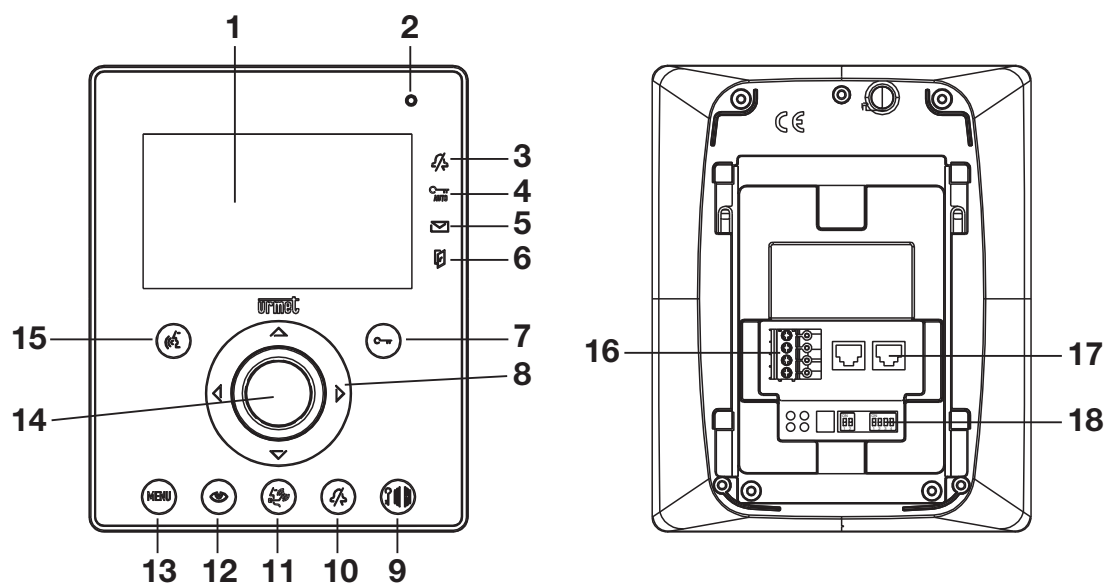

- |  |   |
|--|---|
| <p><b>1</b> - Экран<br/> <b>2</b> - Микрофон<br/> <b>3</b> - Индикатор отключения микрофона (зеленый)<br/> <b>4</b> - Индикатор автоматическое открывание двери активно (зеленый)<br/> <b>5</b> - Индикатор наличия сообщений зеленый<br/> <b>6</b> - Индикатор открытой двери или отсутствия на месте (красный)<br/> <b>7</b> - Открыть дверь - или в контексте меню ОК<br/> <b>8</b> - Кнопки навигации по меню<br/> <b>9</b> - Открыть главный вход</p> | <p><b>10</b> - Отключение звонка (MUTE)<br/> <b>11</b> - Вызов консьержа<br/> <b>12</b> - Активация и переключение видеокамер<br/> <b>13</b> - Меню<br/> <b>14</b> - Динамик<br/> <b>15</b> - Включить/выключить аудио (в контексте меню) X<br/> <b>16</b> - Клеммы для подключения дополнительной кнопки звонка или сигнала тревоги<br/> <b>17</b> - RJ разъем для подключения к системе<br/> <b>18</b> - dip переключатель конфигурирования монитора (см.инструкцию по инсталляции)</p> |
|--|---|

## ХАРАКТЕРИСТИКИ

### ПРИЕМ ВЫЗОВА И ПЕРЕКЛЮЧЕНИЕ ВИДЕО

Монитор зазвонит и экран включится автоматически при получении аудио или видео вызова. Тон сигнала будет зависеть от источника вызова:

- Панель вызова главного входа
- Дополнительная панель вызова
- Интерком
- Звонок от кнопки на этаже
- Консьерж:

Если вызов поступил от панели вызова, то всегда можно открыть замок без установления соединения. Если в квартирах установлено несколько мониторов, то они звонят последовательно. Пользователю с номером 0 также доступно видео изображение, если вызов пришел от панели с видеокамерой. В этом случае в течение времени ожидания ответа, пользователи остальных мониторов также могут активировать видео, нажав на кнопку активации видеокамер 



## AUDIO / VIDEO SETTINGS DURING CALL

When a call is received or during communication, some audio/video adjustments can be performed: by pressing the button **MENU**, the following screen appears

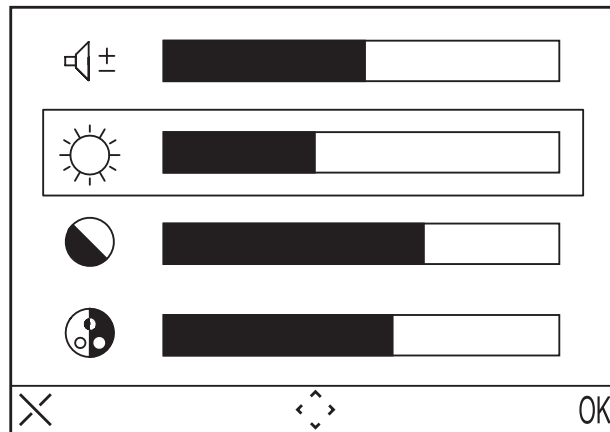

This menu will be displayed over the image coming from the door unit

- Select (Loudspeaker volume), (Brightness), (Contrast), (Colour) using directional buttons Up/Down.
- Select the desired value using directional buttons Right/Left.
- Press (OK) to confirm; press (X) to cancel or press MENU to quit the setting menu.

## FLOOR CALL

When a floor call is received, the video door phone emits a ring, according to the ring tone selected by the user; the display does not turn on. If the user has several apartment stations in parallel, connect this button to only one apartment station. The internal codes will ring in sequence.

## AUTO-ON

Auto-on service consists in displaying the image coming from the cameras installed in the system. When the system is in standby, press the button and wait until the image appears on the video door phone; press again the button to see images coming from the next cameras, if present. Camera images will be displayed according to parameters configured with the front-end.

Press the button to activate audio and listen to the sound coming from the call station selected in that moment; press again the button to activate a bidirectional audio communication (it is possible to listen and speak to people on call station); when the button is pressed for the third time, the auto-on function is closed.

The auto-on function can not be performed if the column is already in conversation. If the auto-on function is activated when the column is already in conversation, the video door phone will emit an alert tone.

## CALLING THE SWITCHBOARD

This function allows to establish a communication with the concierge switchboard: press the button to send the call to the switchboard.

For programming details, see the system manual.

*The call to the switchboard is only AUDIO.*

## INTERCOM CALL

### Intercom call using the directory

The device allows to perform up to 32 intercom calls.

There are two types of intercom calls: intercom call inside the same apartment and intercom call outside the

apartment (the called device must be in the same column). To perform a call from the directory:

- Press the button **MENU** to access the menu.
- Select the icon  and press OK.
- Select the user to be called with directional buttons and press OK.
- When the call is sent, the monitor turns off.

 *If the system is busy, the user can not access the menu.*

### Intercom call using quick selection keys

The first 8 users of the video door phone directory can be called using quick selection keys; the first 8 users are associated to the buttons as follows:

- |  |  |
|--|--|
| User 1 -  | User 5 -  |
| User 2 -  | User 6 -  |
| User 3 -  | User 7 -  |
| User 4 -  | User 8 -  |

To perform an intercom call using quick selection keys, press the audio button  followed by button. Press again the audio button to close the conversation.

If the system is busy, the video door phone emits an alert tone.

 *The intercom call is only AUDIO.*

## FUNCTIONING WITH HEARING AID

The video door phone is fitted with a device that allows hearing-impaired persons wearing a hearing aid to hear the person speaking from the call station or from another video door phone in the case of intercom calls. The device is able to interface hearing aids with “T” function at a distance of around 20 cm.

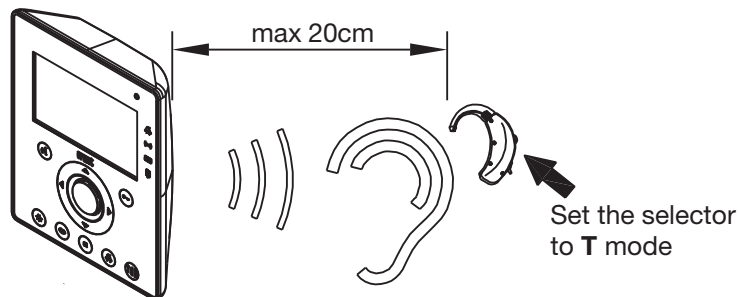

## MENU

To access the video door phone main menu, press the button **MENU**. The display shows:

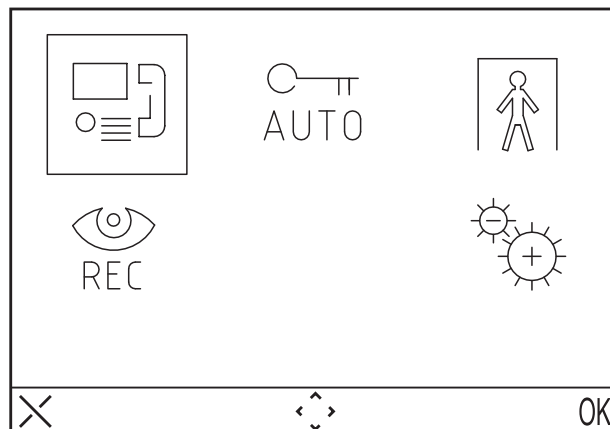

The device can return to standby mode at any moment by keeping the button X pressed for at least 3 seconds.

 If the column is already in conversation, the device will not turn on and emit an alert tone.

## CALL MENU

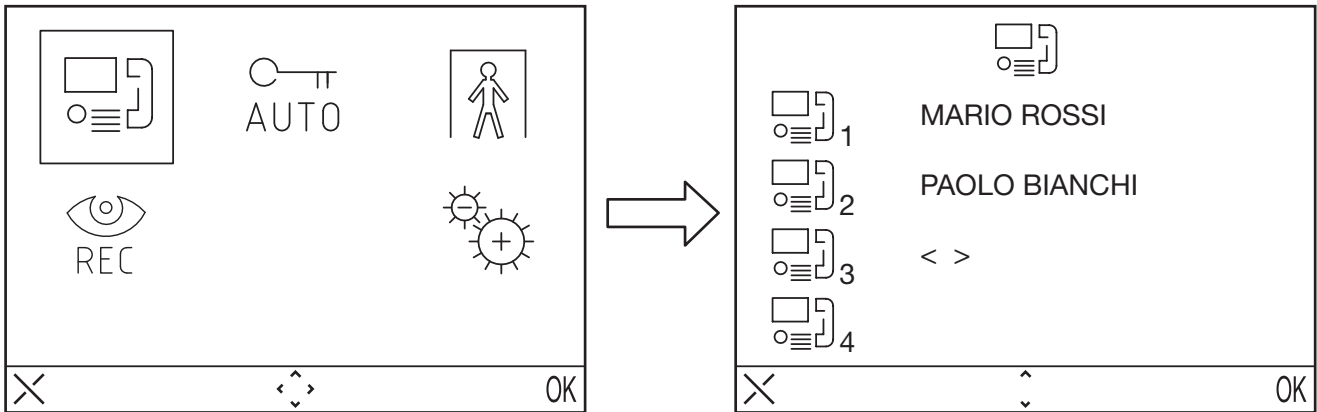

With this menu the user can call a name previously saved in the directory.

- Press the button **MENU** to access the menu.
- Select the icon  and press OK.
- Select the user to be called with directional buttons and press OK.
- When the call is sent, the monitor turns off.





## AUTOMATIC DOOR LOCK RELEASE

The automatic door lock release function allows to directly open the door after receiving a call. To activate this function:

- Press the button **MENU** to access the menu.
- Select the icon  and press OK. When the function is active, the LED  turns on.

## ABSENCE INDICATION

The absence indication service allows to inform the system about the absence of people inside the apartment. To activate this function from the video door phone with INT = 0:



- Press the button **MENU** to access the menu.
- Select the icon  and press OK. When the function is active, the led  blinks slowly.

## VIDEO DOOR PHONE ANSWERING MACHINE

If there are recorded video messages, the led  blinks slowly. To receive messages:

- Press the button **MENU** to access the menu.
- Select the icon  and press OK.

 The video door phone will show the answering machine menu only if the system is not busy.

- Press the button  to play the messages in answering machine.
- Press the button  to go to the next message.
- Keep the button  pressed to delete the message.

 The device can store up to 11 messages, each one of 10 seconds.

The functions used to display and delete messages are available for about 60 seconds. After this time, the video door phone will turn off. To turn the video door phone off before 60 seconds have elapsed, press the button .

## SETTINGS

To access settings menu, press the button **MENU** and select the icon .

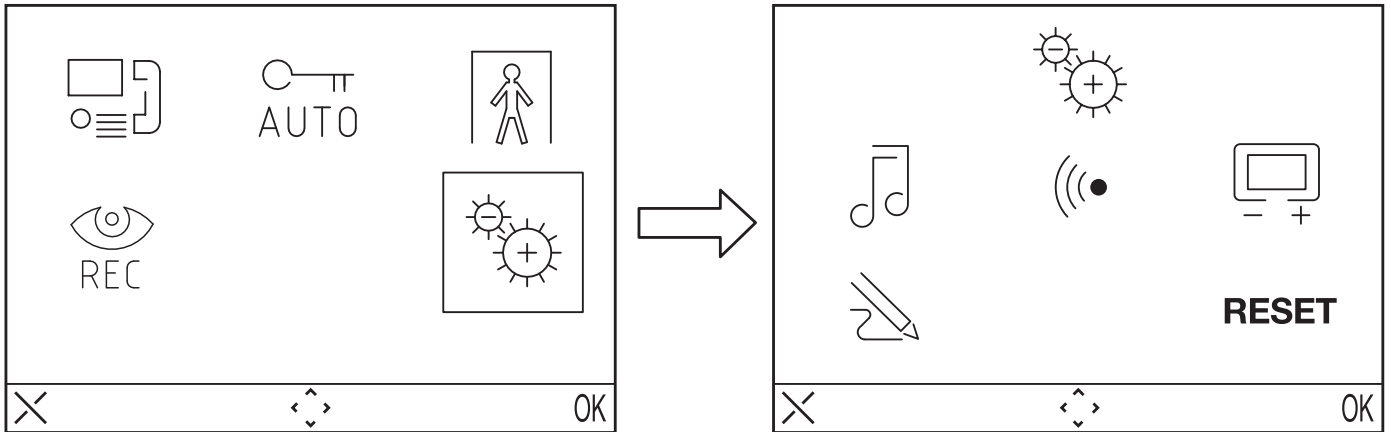



 If the system is busy, the user can not access the menu.

## VIDEO DOOR PHONE DIRECTORY





Up to 32 calls can be included in the video door phone directory (calls to users and special calls).

### Adding a record to the directory

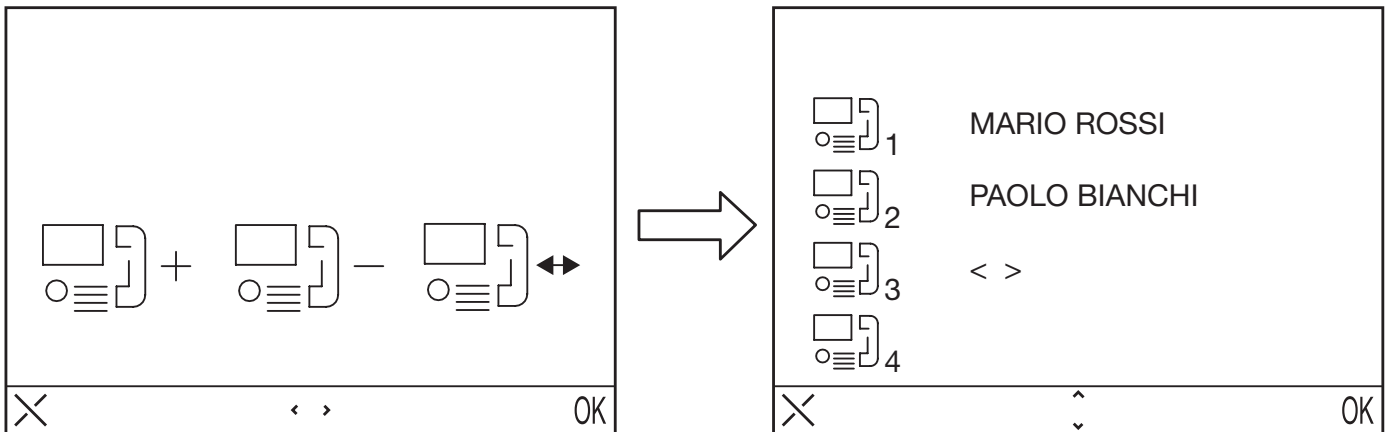
To add a name to the directory:

- Press the button **MENU** to access the menu.
- Select the icon  and press OK.
- Select the icon , press OK and select the icon .
- Select the record to be edited among the 32 available ones and press OK.



- Select the record, then select the function type to be configured and press OK; the possible functions are:
  - Internal call  : call inside the same apartment
  - External call  : call outside the apartment, but inside the same video door phone column.
  - Special request  : request to special decoder
  - Call to switchboard  : call to concierge switchboard



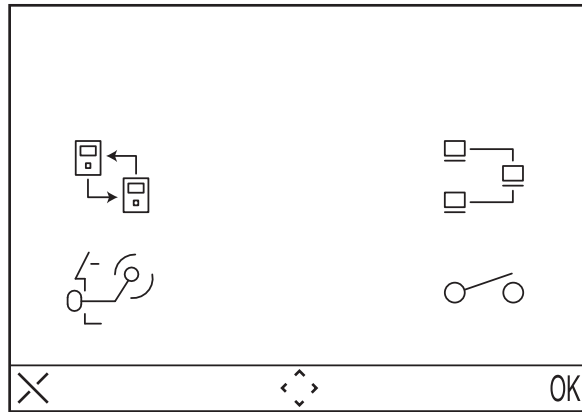

- Enter the name to be assigned to the call, using directional buttons (▲ and ▼ to select the character, ◀ and ▶ to move the cursor, X to delete) and press OK to confirm.

 The following figures show the example of a call to an internal code of the same apartment.

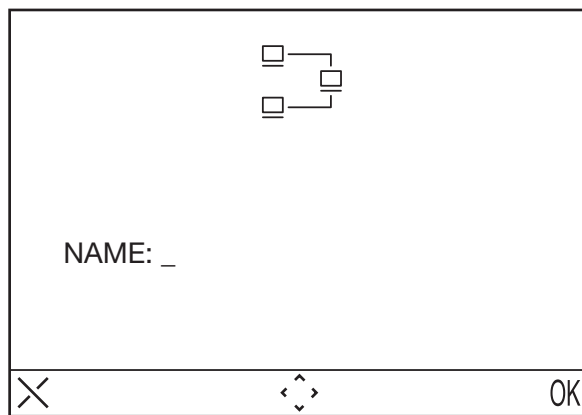

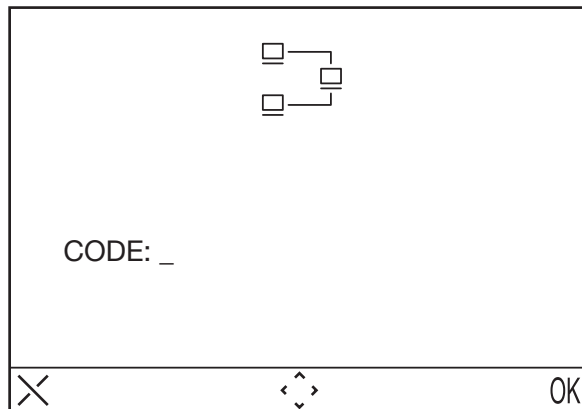

- Enter the code, using directional buttons (▲ and ▼ to select the character, ◀ and ▶ to move the cursor, X to delete) and press OK to confirm.
  - For internal calls, allowable codes are from 0 to 15
  - For external calls, enter alphanumeric code (A÷Z, 0÷9)
  - For special functions, allowable codes are from 1 to 249
  - To call the switchboard, it is not needed to specify the code.

 For codes, refer to system installer.



### Changing a record in the directory



To change a record in the directory:

- Press the button **MENU** to access the menu.
- Select the icon  and press OK.
- Select the icon , press OK and select the icon .
- Select the record to be changed and press OK.

- After selecting the record, proceed as described in the previous paragraph “Adding a record to the directory”.





### Deleting a record of the directory

To delete a record in the directory:

- Press the button **MENU** to access the menu.
- Select the icon  and press OK.
- Select the icon , press OK and select the icon  - .
- Select the record to be deleted and press OK.





### CALL TONE SELECTION

In this menu the user can choose 5 different call tones for calls and floor calls. To select call tones:

- Press the button **MENU** to access the menu.
- Select the icon  and press OK.
- Select the icon , press OK.
- Select the call ring tone to be configured:  (call tone)  (floor call tone).
- Select the call ring tone to be used with directional buttons Right/Left.
- Press OK to confirm.







### AUDIO ADJUSTMENTS

In this menu, the user can adjust ringer volume, audio volume and buttons beep.

- Press the button **MENU** to access the menu.
- Select the icon  and press OK.
- Select the icon  and press OK.
- Select the icon  to adjust the ringer volume with directional buttons Right/Left, select  ± to adjust audio volume, and select BEEP to activate or not the button beep.
- After configuration, press OK to confirm.

### VIDEO ADJUSTMENTS

In this menu the user can adjust brightness, contrast, colour and themes (5 available themes) of the menu.

- Press the button **MENU** to access the menu.
- Select the icon  and press OK.
- Select the icon  and press OK.
- Select the icon  to adjust brightness with directional buttons Right/Left, select  to adjust contrast, select  to adjust colour and select  to adjust the desired theme.
- After configuration, press OK to confirm.

### RESET

In this menu the user can reset the device and restore all default configurations.

- Press the button **MENU** to access the menu.
- Select the icon  and press OK.
- Select the icon **RESET** and press OK.
- Select **YES** to confirm reset or select **NO** to go back.

 *The Reset operation does not delete the directory.*

## TECHNICAL CHARACTERISTICS

Power supply voltage: .....	48 ÷ 54Vdc
Current consumption in standby:.....	1mA max
Max. current consumption: .....	160mA max
Operating temperature range: .....	-5°C ÷ +45°C
Compliant with .....	EN61000-6-3, EN61000-6-1