

Tiro 60 / 80 / 120 NG

Приводы для секционных и подъёмно-поворотных бытовых гаражных ворот.

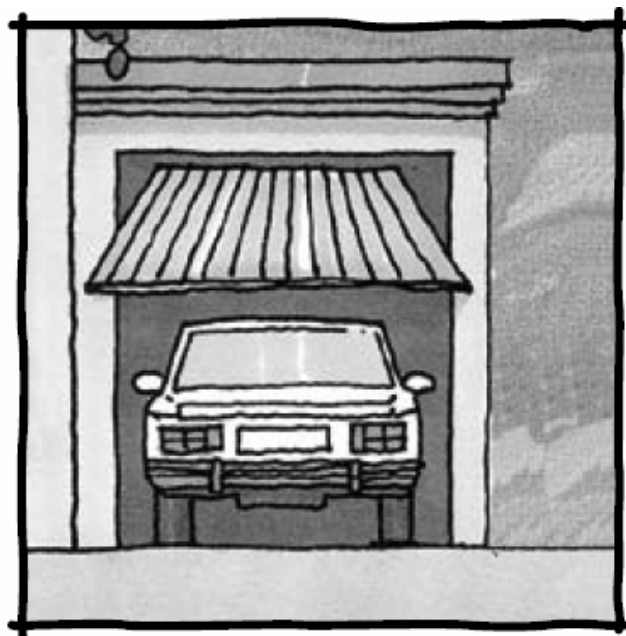

Инструкция по монтажу, эксплуатации и техническому обслуживанию

НАЗНАЧЕНИЕ ДАННОГО РУКОВОДСТВА

Данное руководство было составлено изготовителем и является неотъемлемой частью изделия.

Содержащаяся в нем информация предназначена для квалифицированных рабочих, выполняющих операции по монтажу и техническому обслуживанию. Они должны пройти надлежащее обучение и иметь специальные знания для того, чтобы выполнить данную работу надлежащим образом и в условиях максимальной безопасности. Строгое соблюдение инструкций, содержащихся в настоящем руководстве, обеспечит безопасность, оптимальную эксплуатацию и длительное использование изделия. Во избежание ненадлежащего использования и, как следствия, риска несчастных случаев, необходимо внимательно прочесть данное руководство и строго соблюдать все содержащиеся в нем инструкции. По завершении монтажа квалифицированный монтажник должен удостовериться, что монтаж был выполнен корректно, и изделие работает штатным образом. Впоследствии необходимо проводить инструктаж каждого пользователя по надлежащему использованию изделия и предоставить всю документацию, предусмотренную изготовителем.

Инструкции, чертежи, фотографии и перечень литературы, содержащиеся в данной инструкции, являются эксклюзивной собственностью компании APRIMATIC S.p.a. и не могут быть скопированы любым образом. Логотип "APRIMATIC" является зарегистрированной торговой маркой компании APRIMATIC S.p.A.

СОДЕРЖАНИЕ

ТЕХНИЧЕСКИЕ ДАННЫЕ	3
ИНСТРУКЦИИ ДЛЯ ПОЛЬЗОВАТЕЛЕЙ И МОНТАЖНИКОВ	3
СОДЕРЖИМОЕ КОМПЛЕКТА	5
ИНСТРУМЕНТ И КРЕПЁЖ.....	5
ТРЕБОВАНИЯ К ПАРАМЕТРАМ ГАРАЖА	5
МОНТАЖ	6
НАПРАВЛЯЮЩАЯ	6
МЕХАНИЗМ РАЗБЛОКИРОВКИ	11
НАСТРОЙКА КОНЕЧНЫХ ПОЛОЖЕНИЙ ПЕРЕМЕЩЕНИЯ ПОЛОТНА ВОРОТ	12
УСТАНОВКА КОНЕЧНОГО ПОЛОЖЕНИЯ ЗАКРЫТИЯ ВОРОТ	12
УСТАНОВКА КОНЕЧНОГО ПОЛОЖЕНИЯ ЗАКРЫТИЯ ВОРОТ	12
РЕГУЛИРОВКА СИЛЫ ТЯГИ ПРИВОДА.....	12
БЛОК УПРАВЛЕНИЯ	13

ТЕХНИЧЕСКИЕ ДАННЫЕ

Параметр	Tiro 60	Tiro 80	Tiro 120
Напряжение питания	230 В, 50 Гц		
Напряжение питания двигателя	24 В		
Мощность двигателя	110 Вт		
Сила тяги	600 Н	800 Н	1200 Н
Необходимое пространство между полотном ворот и потолком	35 мм		
Тип передачи	Цепная		
Вес	16	16	18
Полезный ход (направляющая 3 м)	2400	2400	2550
Максимальная площадь полотна ворот	8 м ²	10 м ²	14 м ²
Количество циклов в день	30	30	30

СОХРАНИТЕ ДАННУЮ ИНСТРУКЦИЮ

Уважаемый покупатель,
благодарим вас за выбор и приобретение данного привода для гаражных ворот.

ИНСТРУКЦИИ ПО БЕЗОПАСНОЙ УСТАНОВКЕ И ИСПОЛЬЗОВАНИЮ ПРИВОДА

- В интересах безопасности владельца и других лиц необходимо изучить и чётко следовать инструкциям, приведённым в данном руководстве.
- Во избежание несчастных случаев, держите пульты дистанционного управления воротами подальше от детей.
- В случае отсутствия в гараже запасного выхода, необходимо установить устройство разблокировки привода. Проверяйте работу устройства разблокировки не реже чем раз в месяц.
- Защитите привод от попадания внутрь песка, частиц штукатурки, грязи и мусора в процессе монтажа.
- Подключение привода к сети электропитания должно производиться в соответствии с действующими нормами, и законодательством. Питание должно осуществляться от сети переменного тока 230 В, 50 Гц.



Внимание

Все электрические подключения должны производиться квалифицированными специалистами.

Данный привод предназначен для автоматизации сбалансированных подъёмно-поворотных или секционных бытовых гаражных ворот.

Производитель не несёт гарантийных обязательств, в случае, если монтаж привода осуществлён без соблюдения или с нарушением инструкций приведённых в данном руководстве. Внесение любых изменений в конструкцию привода или методы его применения возможны только в случае предварительного согласования данных изменений с производителем. Аккумуляторы и лампы не подпадают под действие гарантийных обязательств. Все остальные пункты регулируются действующим законодательством в отношении электрических изделий, страны, в которой производится установка и эксплуатация данного устройства.

Более того, производитель снимает с себя ответственность в случае выхода оборудования из строя из-за ненадлежащего состояния ворот или некорректного технического обслуживания ворот, привода или аксессуаров.

Данный привод не предназначен для использования на тяжёлых воротах (ворота которые не могут быть открыты вручную или для этого требуется приложить серьёзные усилия). Перед установкой привода необходимо убедиться, что конструкция ворот и её элементы находятся в хорошем состоянии, ворота хорошо сбалансированы и могут быть свободно открыты вручную.

При установке привода необходимо отключить или демонтировать все запирающие устройства ворот.

Привод не может использоваться во время проведения работ по его починке или техническому обслуживанию.

Потолок гаража должен позволять надёжно закрепить привод и направляющую.

Стационарные элементы управления (например, кнопка или селектор с ключом) должны быть установлены в зоне видимости ворот. Устройства управления должны быть расположены на расстоянии от движущихся частей, на высоте не менее 1,5 м (что должно сделать их недоступными для детей).

Табличка, информирующая об опасности заземления, должна быть установлена в видном месте, в непосредственной близости от элементов управления.

Привод предназначен для использования в сухих, отапливаемых помещениях, что налагает ограничения на его использование вне помещений (на улице, под навесами).

Все работы по монтажу и подключению привода должны производиться в строгом соответствии с нормами и положениями техники безопасности.

Убедитесь в том, что трос разблокировки привода не может зацепиться за подвижные части ворот или выступающие элементы автомобиля.

При использовании привода необходимо удостовериться в отсутствии людей, животных или транспортных средств в проёме ворот.

Проверка работы привода, также как и программирование блока управления или пультов дистанционного управления, должны производиться внутри гаража.

Инструкции по использованию привода:

Перед проведением любых работ связанных с приводом, необходимо отключить его от питания. Все лица, так или иначе имеющие отношение к использованию автоматизированных ворот, должно быть проинструктированы о правилах безопасного использования привода, а также о существующих рисках.

Продемонстрируйте им работу привода, функцию автореверса и способ разблокировки. Не реже чем раз в месяц проверяйте работоспособность механизма разблокировки (ворота при этом должны быть открыты.)



Осторожно

Неправильный выбор, некорректная регулировка или повреждение балансировочных пружин могут привести к быстрому, неконтролируемому закрытию ворот.

Управление воротами должно осуществляться только когда они находятся в зоне видимости. Дождитесь, когда полотно окончательно остановится. Двигайтесь только после того как убедитесь, что ворота полностью открыты.

Инструкции по техническому обслуживанию

Производитель рекомендует проводить проверку работоспособности и техническое обслуживание привода не реже чем раз в год.

СОДЕРЖИМОЕ КОМПЛЕКТА

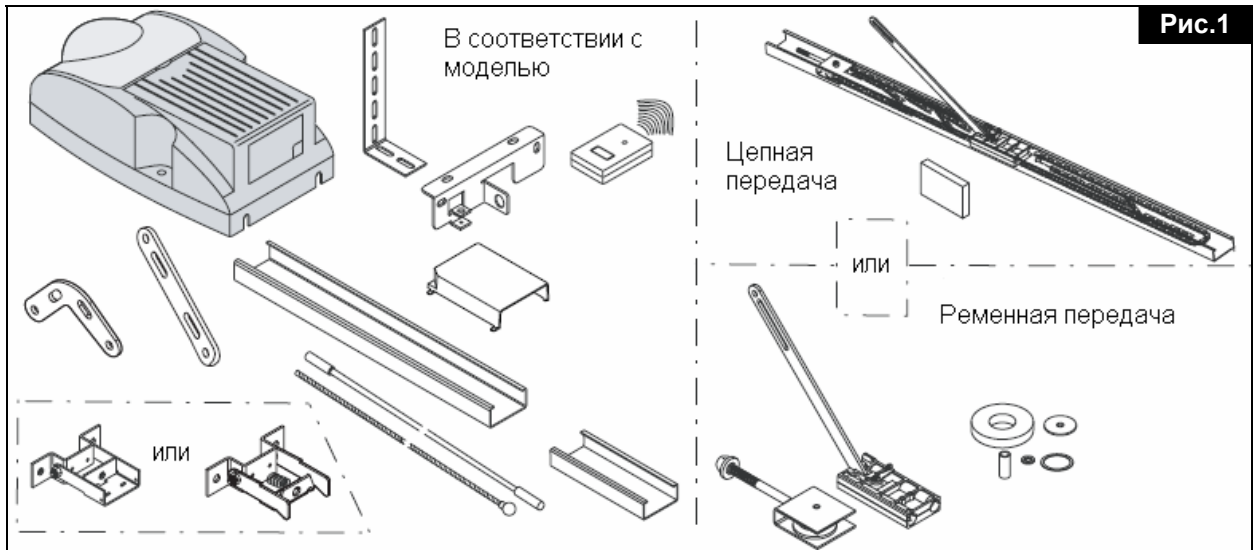

ИНСТРУМЕНТ И КРЕПЁЖ

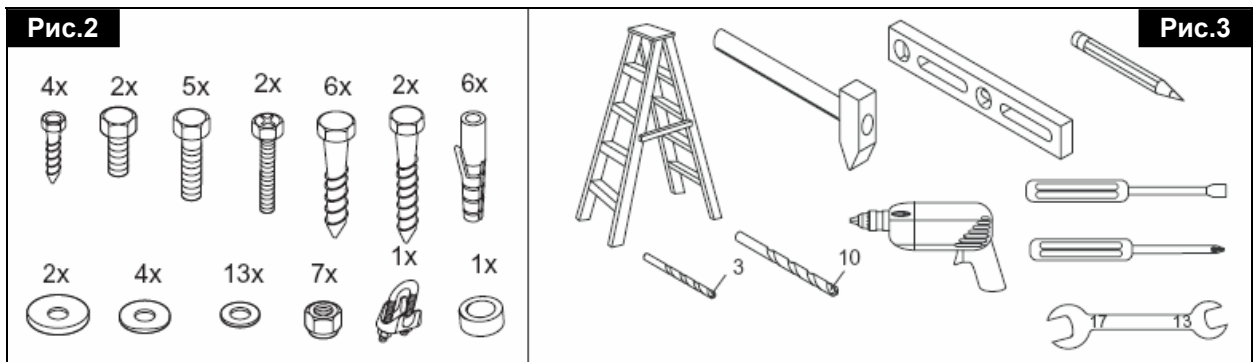

ТРЕБОВАНИЯ К ПАРАМЕТРАМ ГАРАЖА

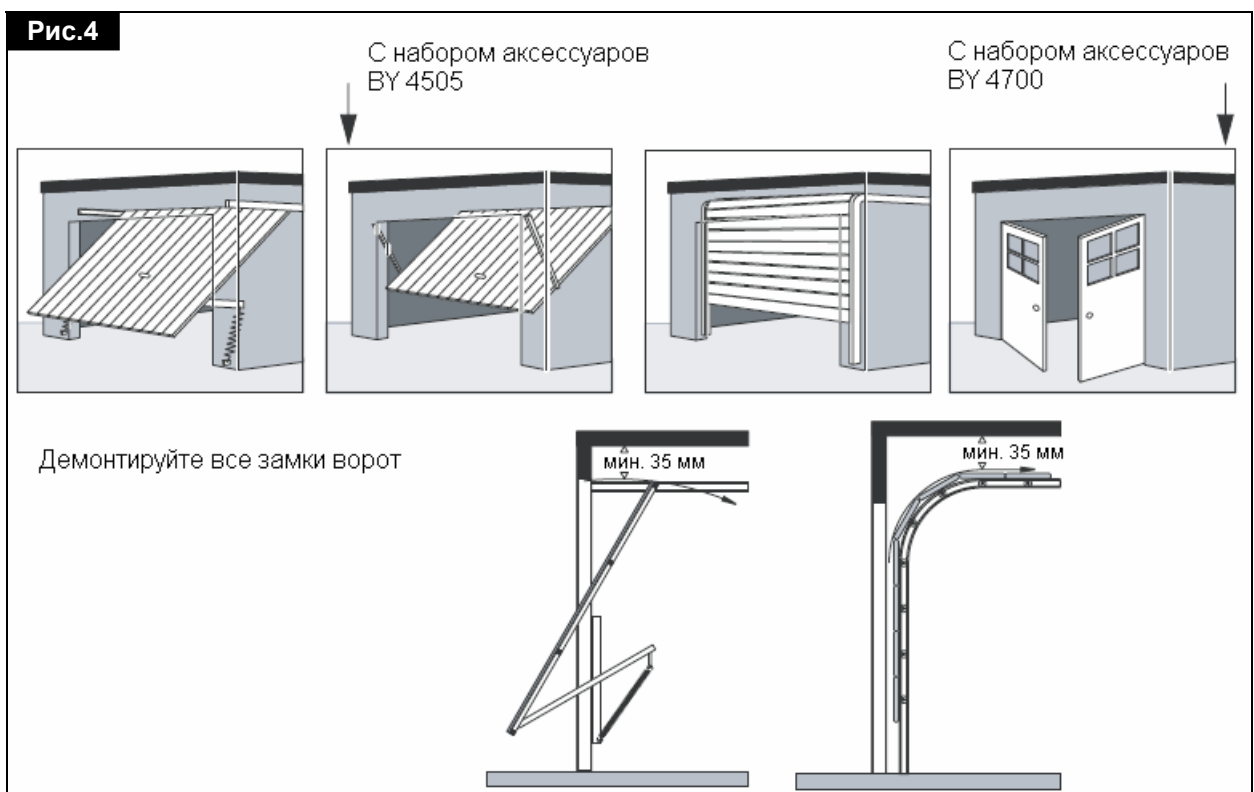

МОНТАЖ

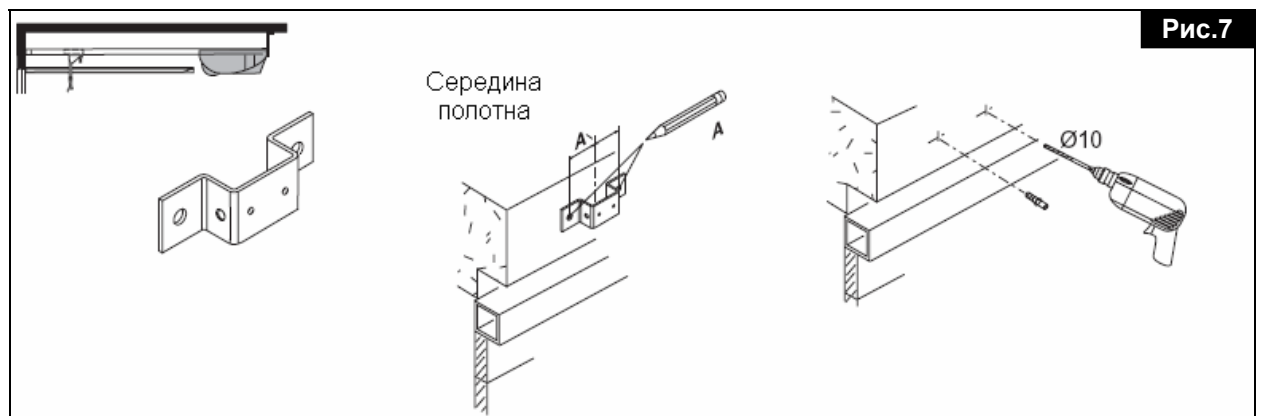
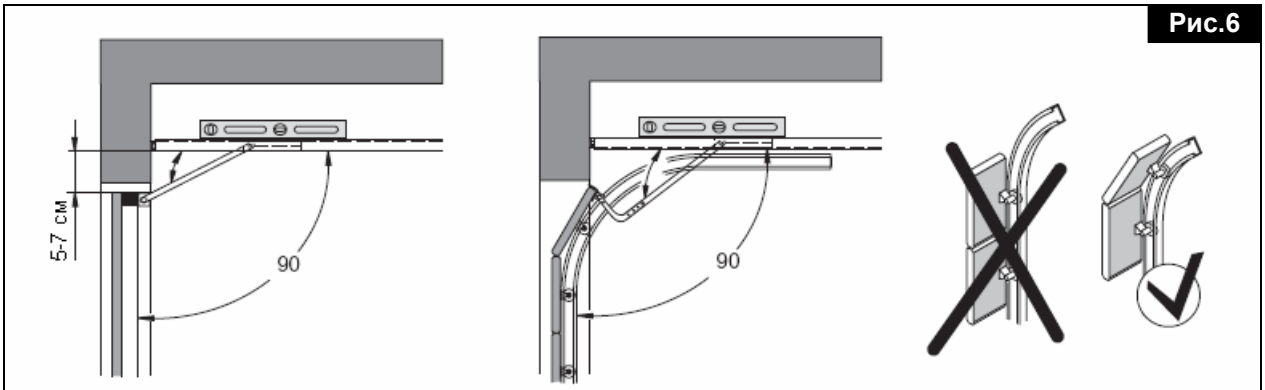
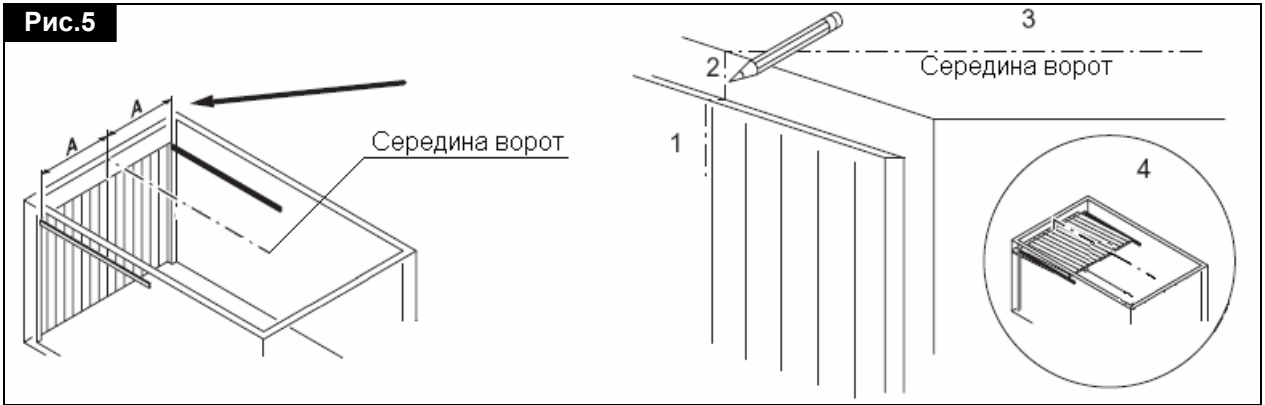

НАПРАВЛЯЮЩАЯ



Рис.9



Рис.10

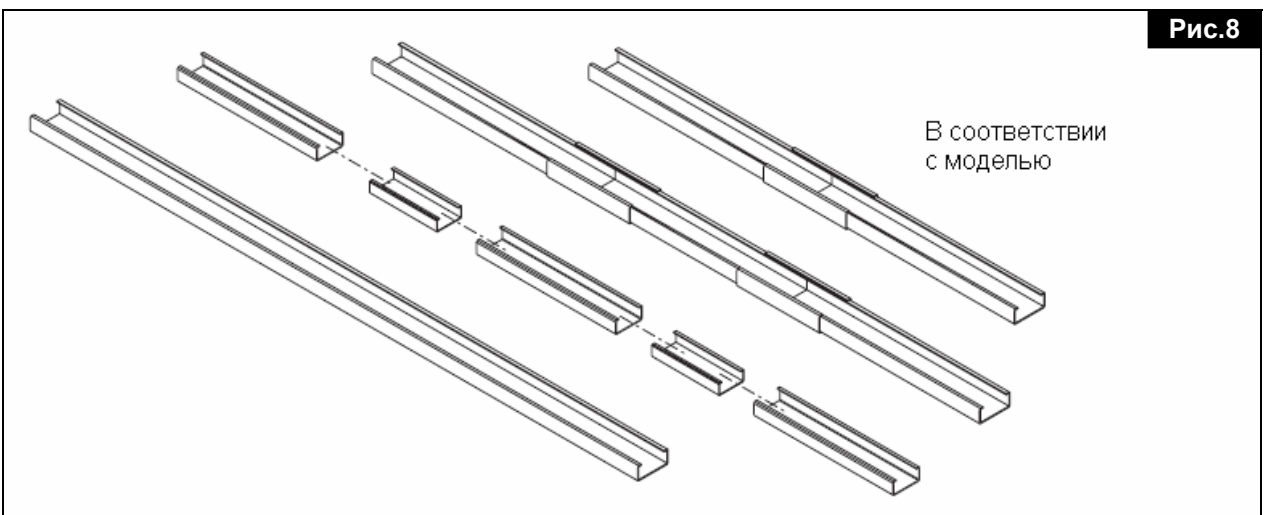

Рис.11

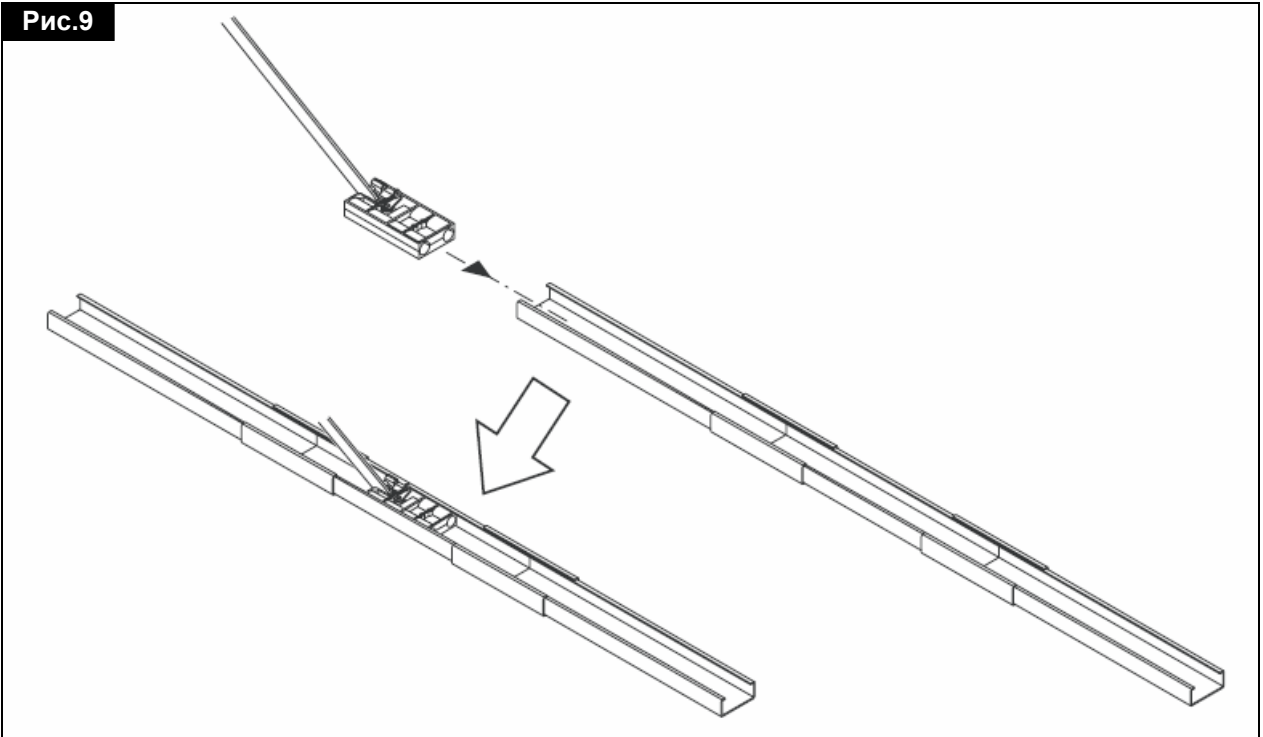

Рис.12

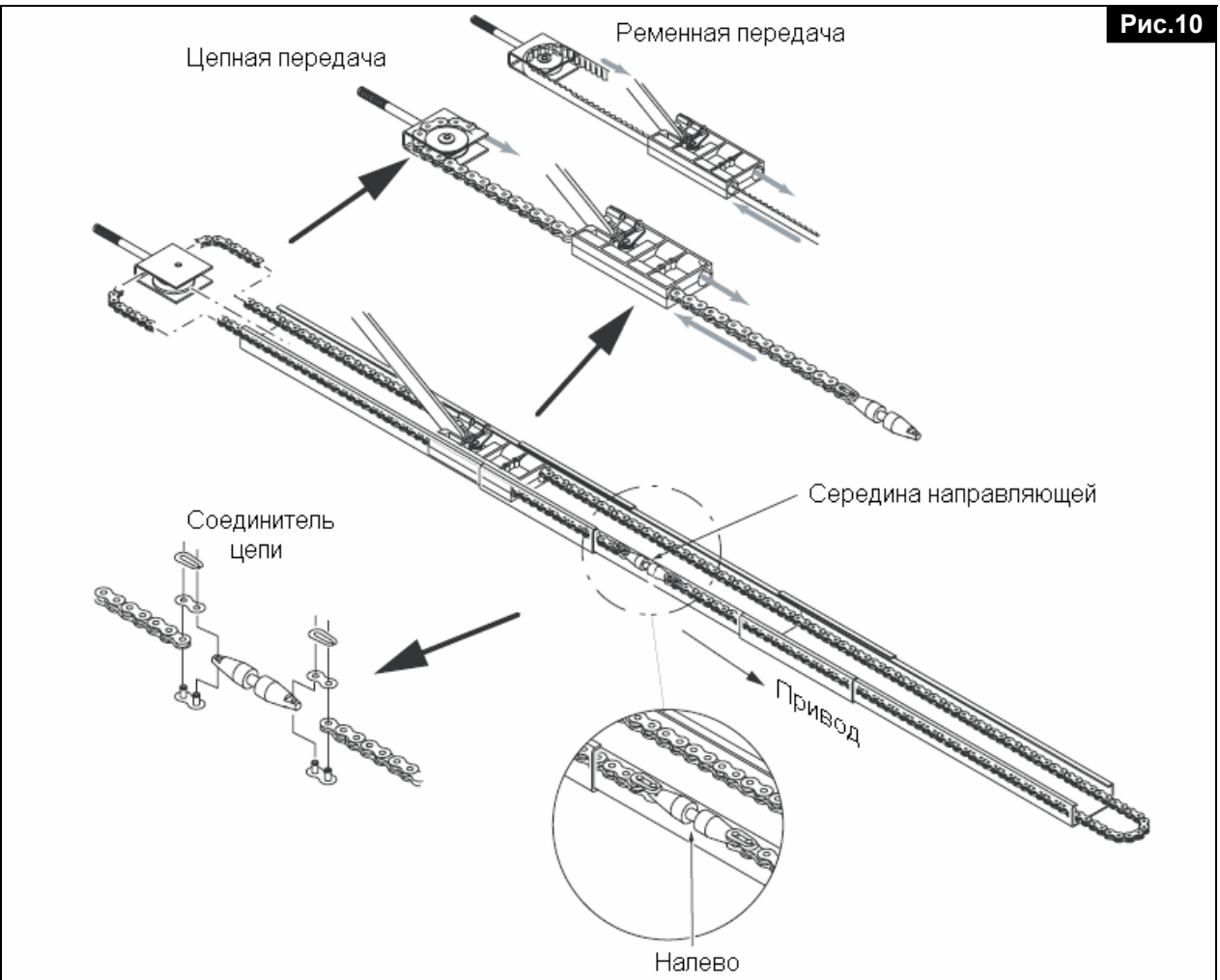

1. При использовании цепной передачи, наклейте с внутренней стороны по краям направляющей шумоподавляющие резиновые наклейки.

Рис.13

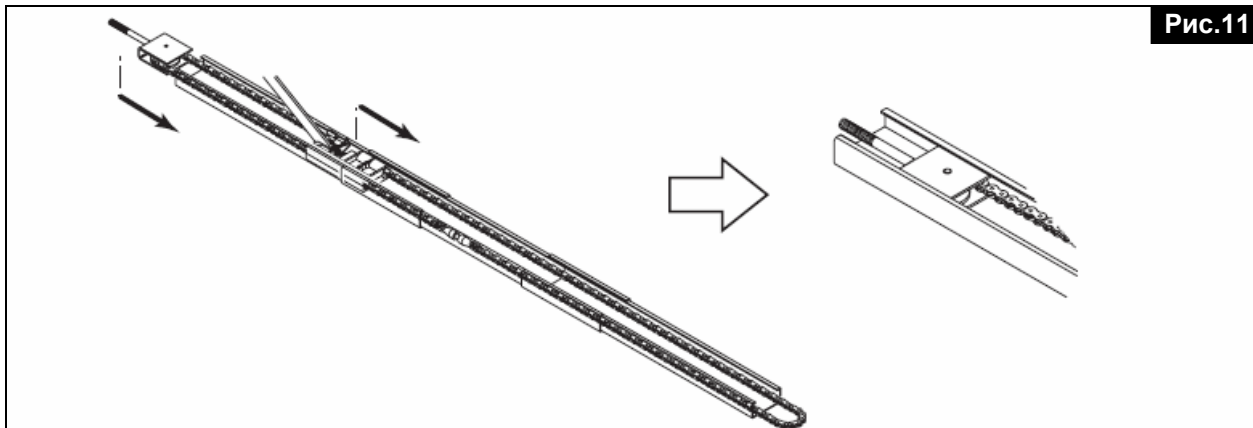
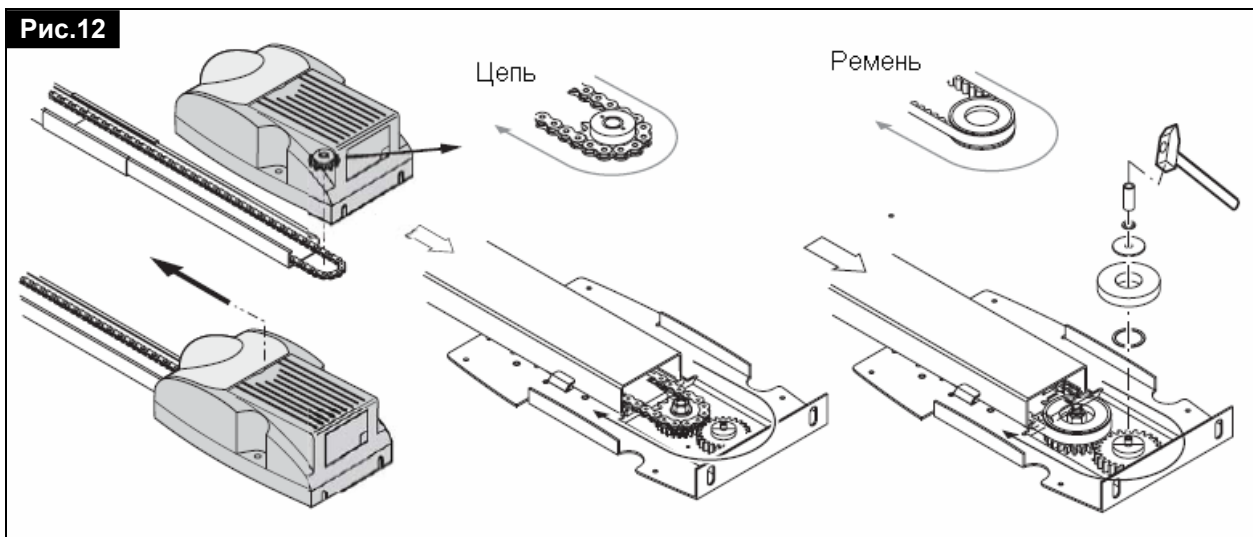
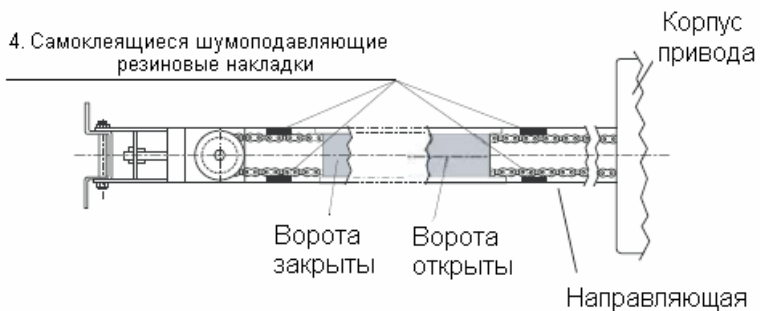

2. Регулировка натяжения цепи или зубчатого ремня



Рис.14

Цепь



Зубчатый ремень

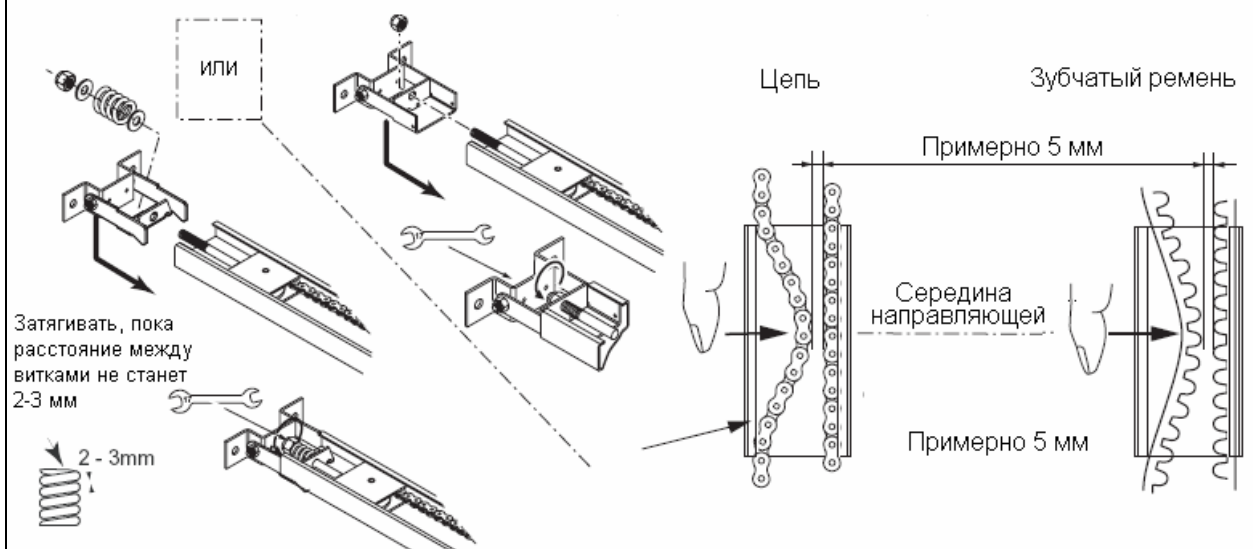
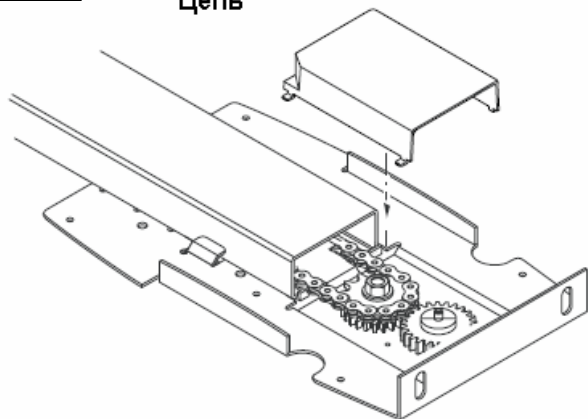

Рис.15



Рис.16

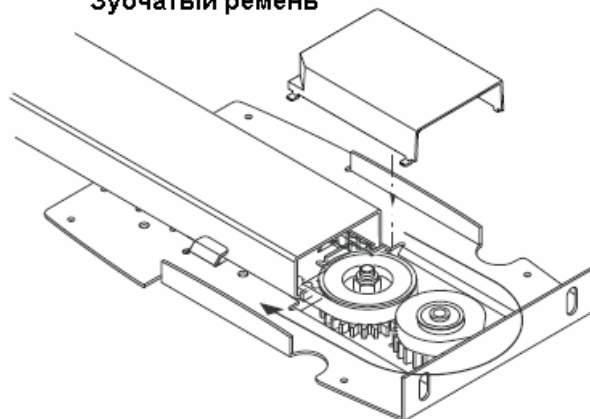

Рис.17

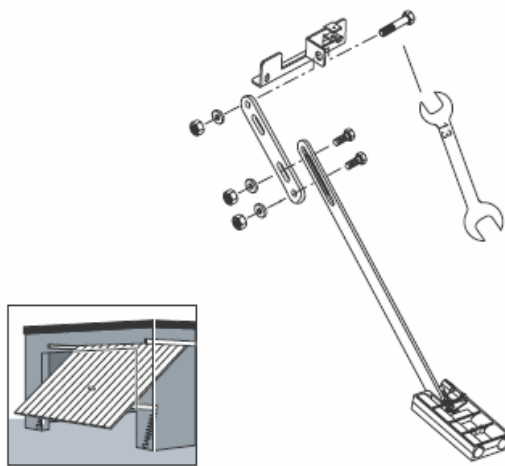
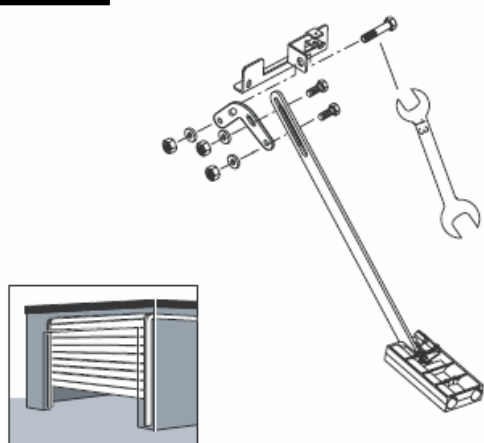

Рис.18

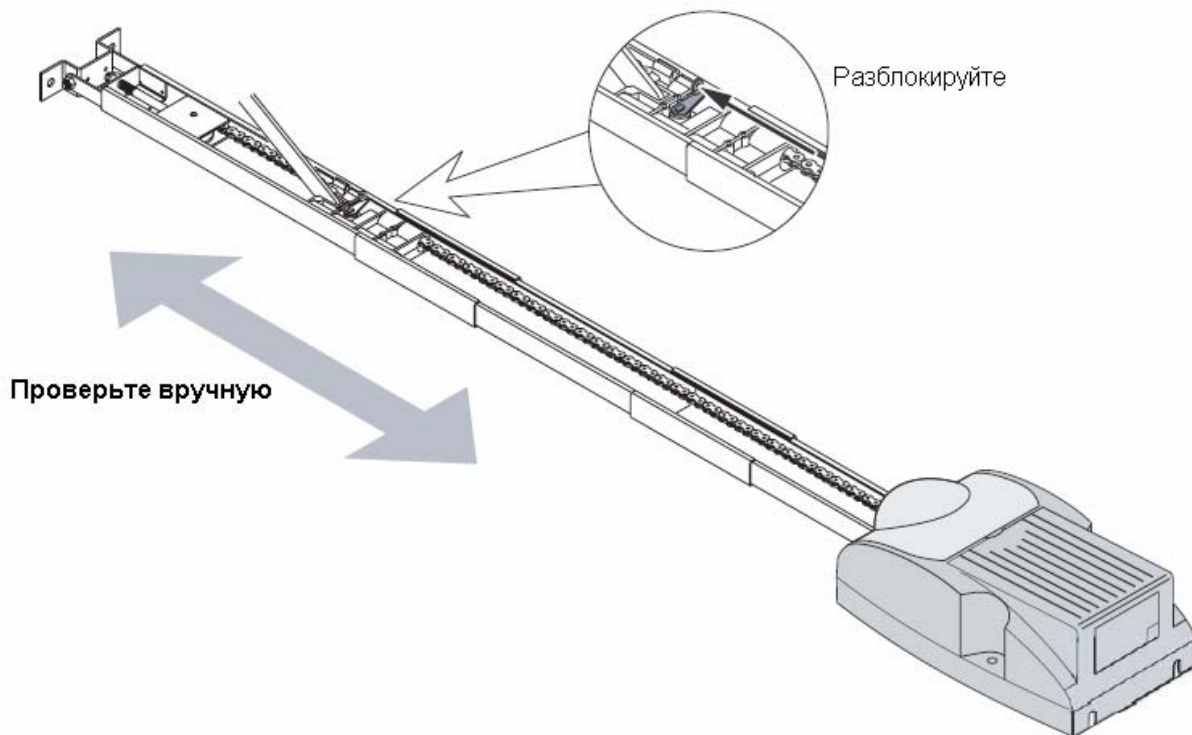

Рис.19

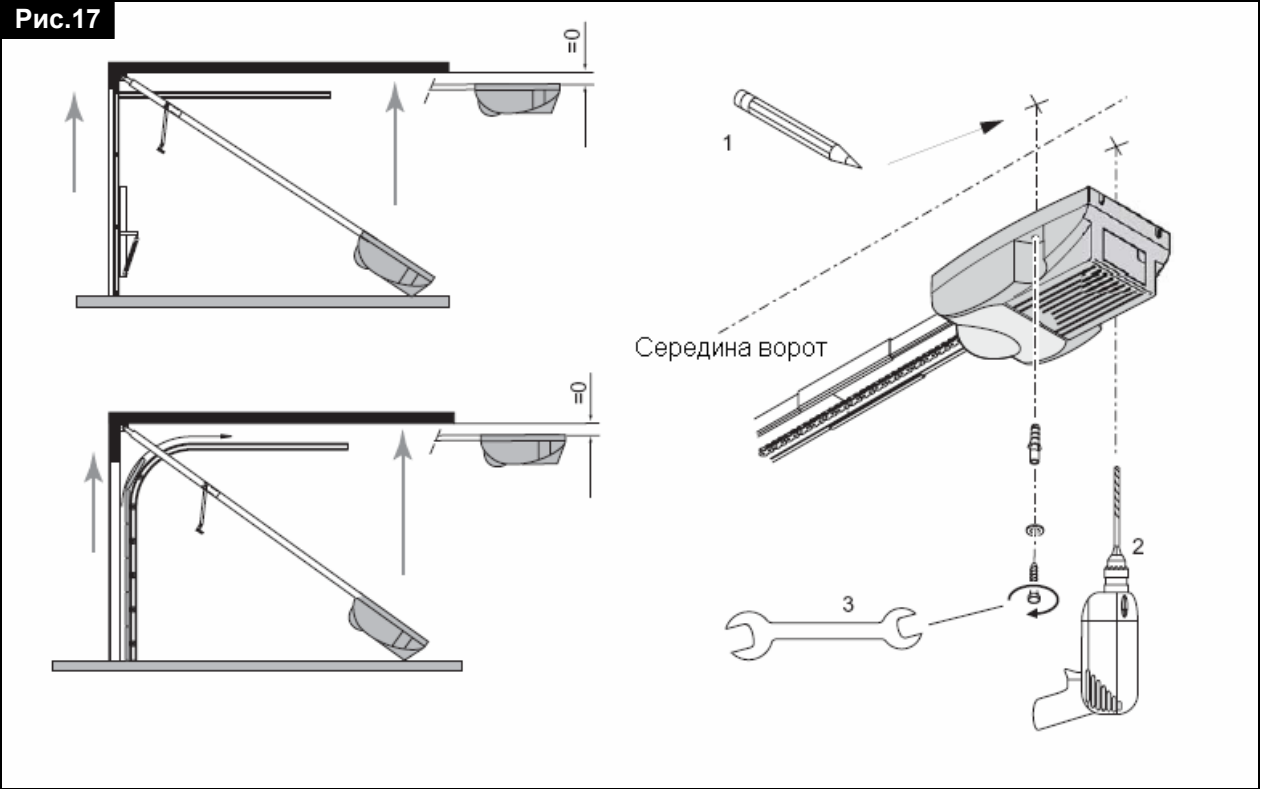

Рис.20

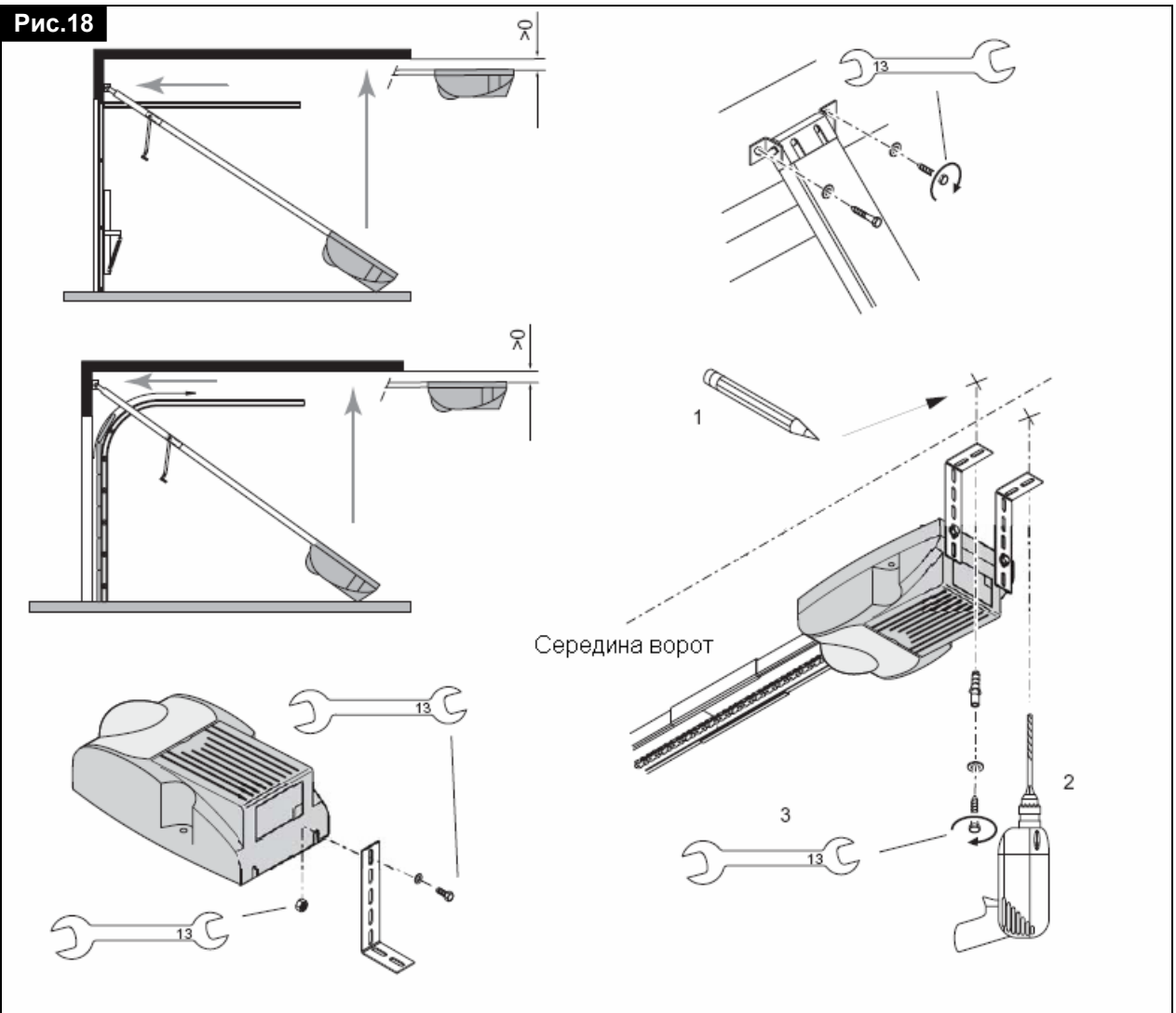

МЕХАНИЗМ РАЗБЛОКИРОВКИ

Рис.21

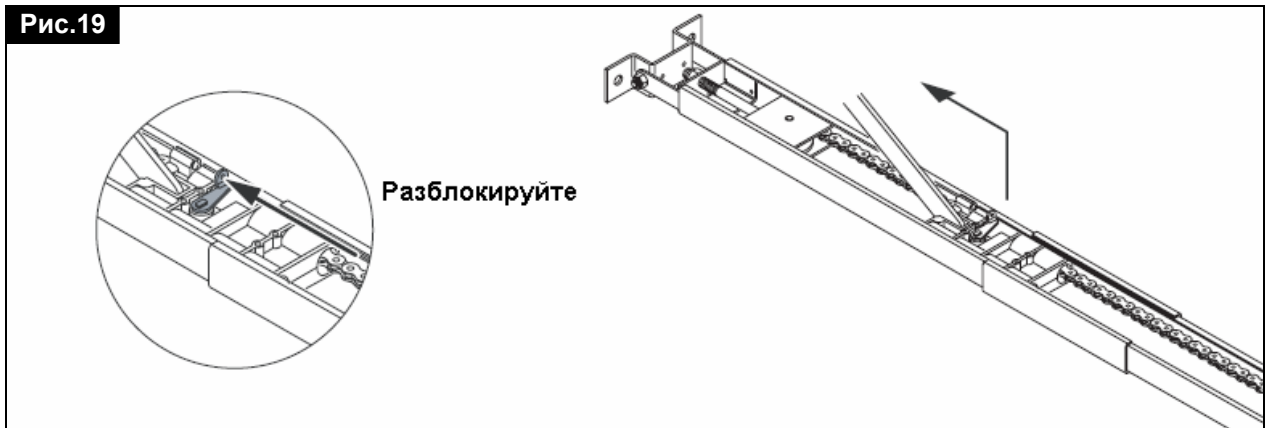
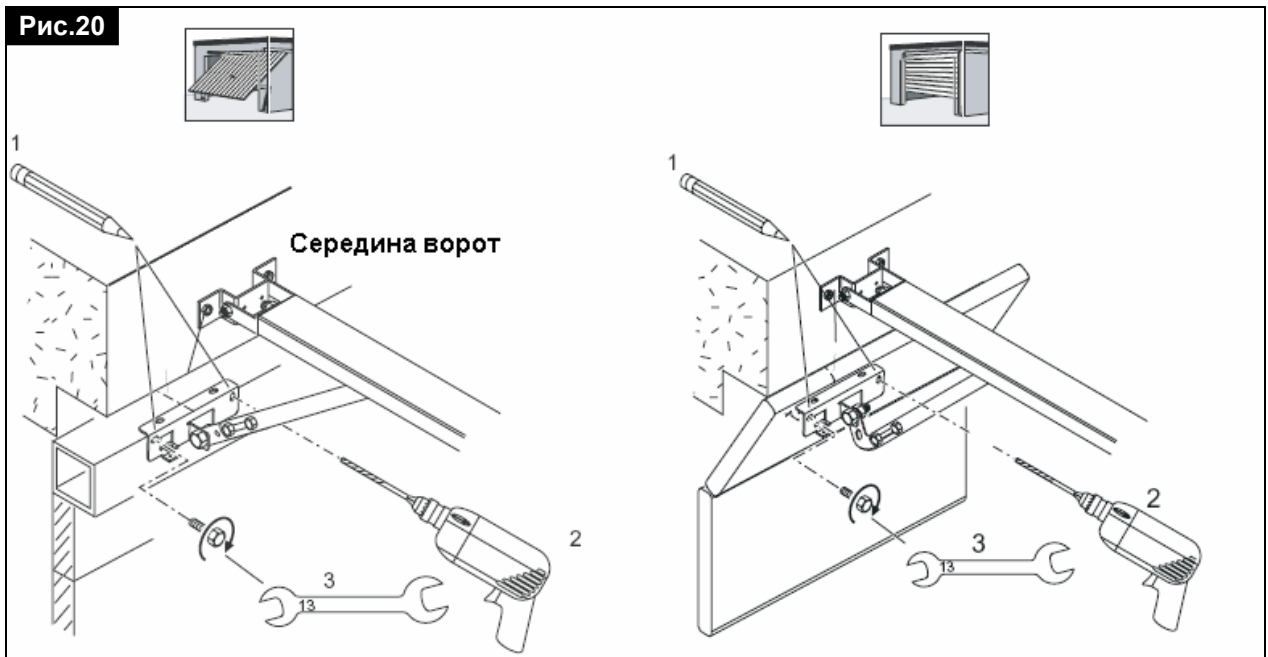

Рис.22



НАСТРОЙКА КОНЕЧНЫХ ПОЛОЖЕНИЙ ПЕРЕМЕЩЕНИЯ ПОЛОТНА ВОРОТ

Рис.23

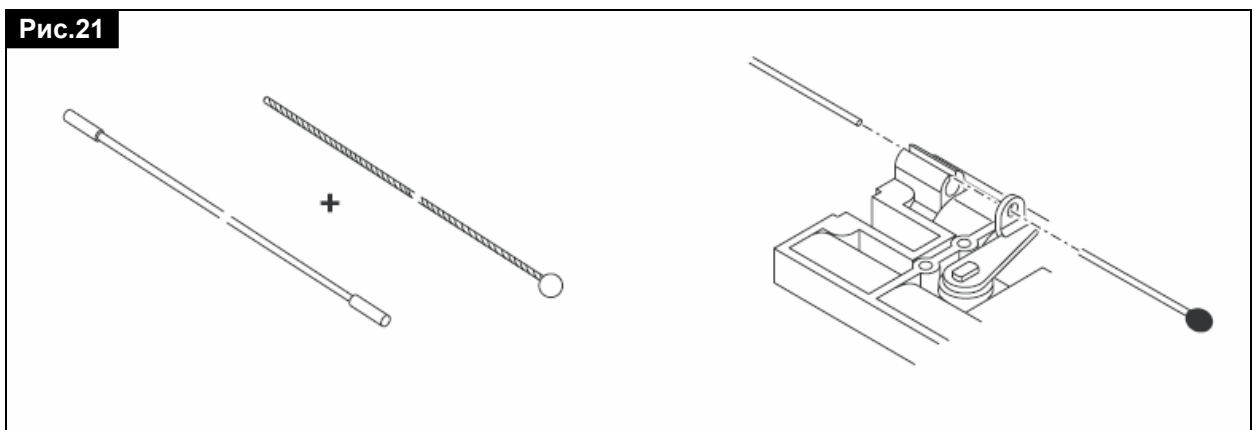
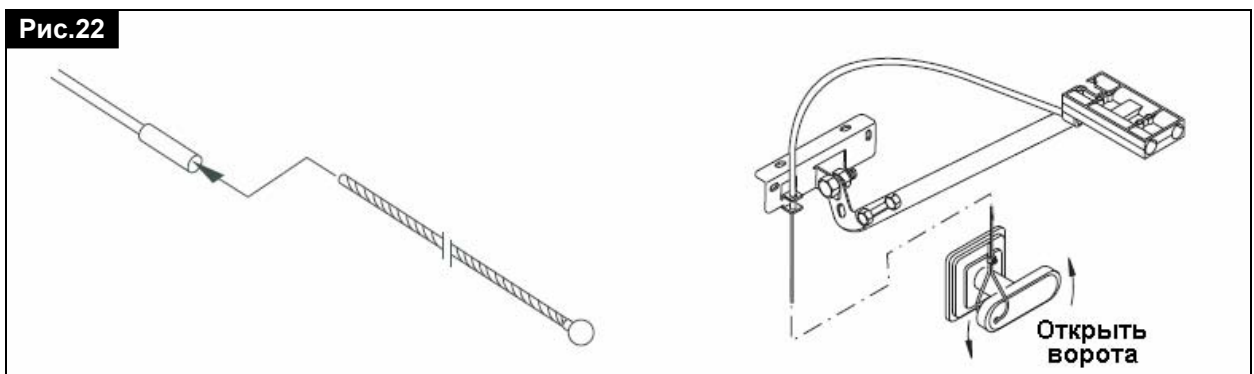
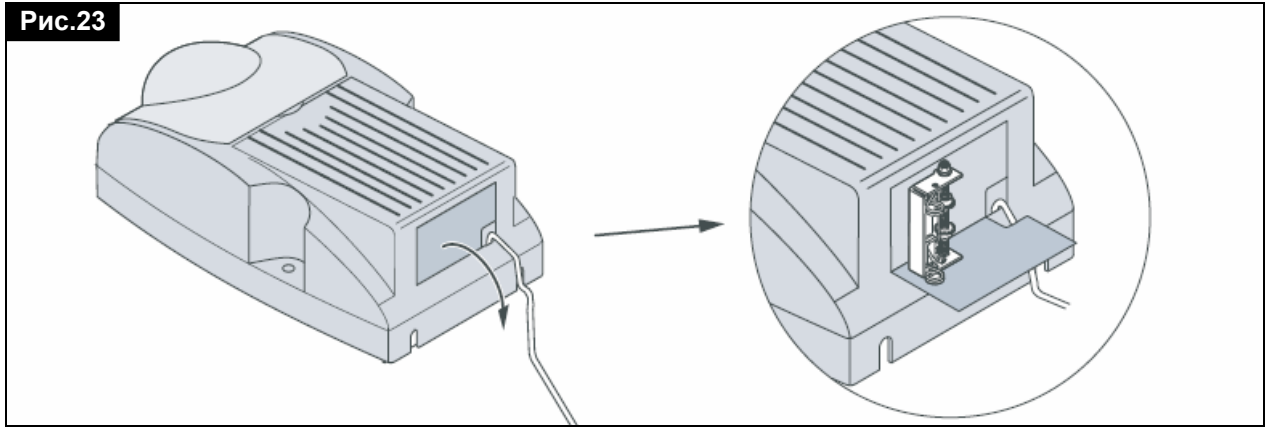

УСТАНОВКА КОНЕЧНОГО ПОЛОЖЕНИЯ ОТКРЫТИЯ ВОРОТ



Рис.24

УСТАНОВКА КОНЕЧНОГО ПОЛОЖЕНИЯ ЗАКРЫТИЯ ВОРОТ



Рис.25

РЕГУЛИРОВКА СИЛЫ ТЯГИ ПРИВОДА



БЛОК УПРАВЛЕНИЯ

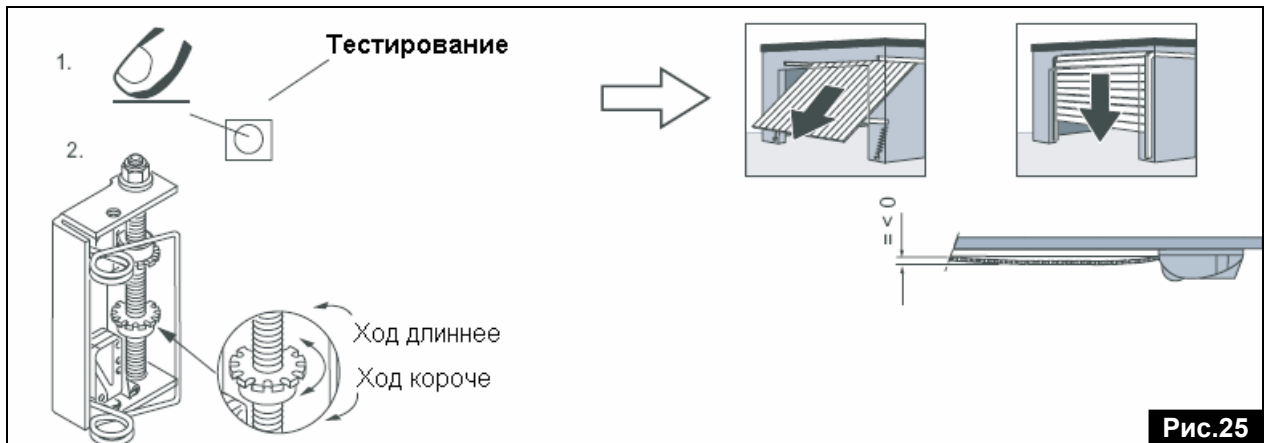
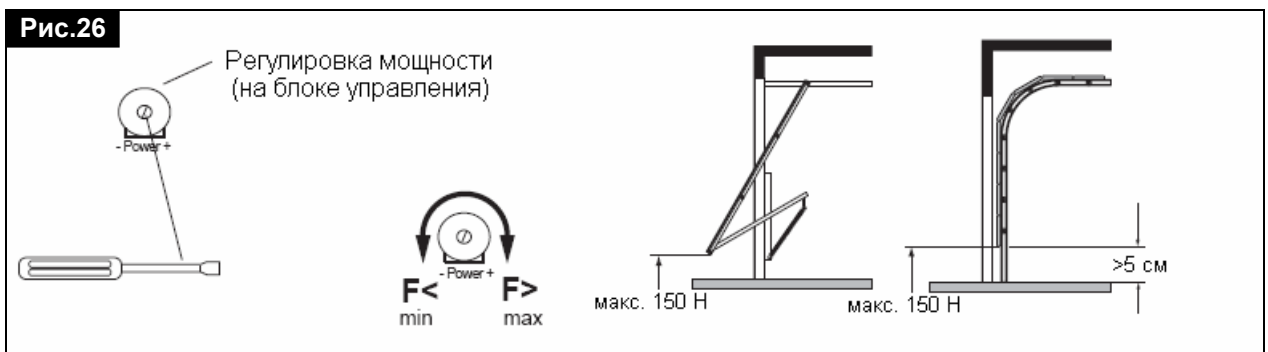
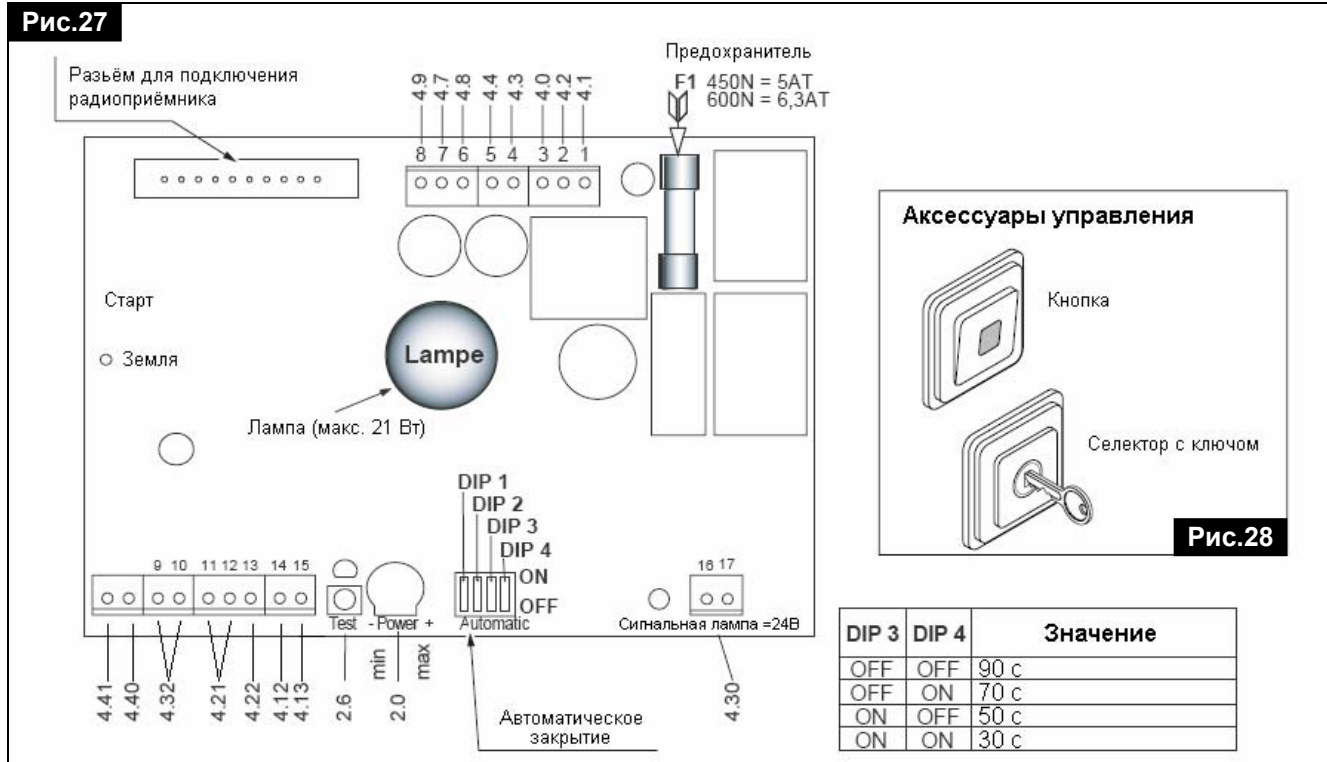

DIP 1	Функция автоматического закрытия	
OFF	Функция автоматического закрытия включена	
ON	Функция автоматического закрытия отключена	
DIP 2	Тип управления закрытием	
OFF	Управление закрытием осуществляется только с помощью таймера	
ON	Управление закрытием осуществляется с помощью таймера и фотозащиты	
DIP 3	DIP 4	Пауза перед закрытием
OFF	OFF	Пауза 90 с
OFF	ON	Пауза 70 с
ON	OFF	Пауза 50 с
ON	ON	Пауза 30 с

2.0	Потенциометр регулировки силы тяги привода при открытии и закрытии ворот.
2.6	Кнопка тестирования работы автоматики.
4.0	Чёрный провод – фаза трансформатора (~24 В).
4.1	Голубой провод - ноль трансформатора (~0 В).
4.2	Жёлтый провод – фаза трансформатора (~12 В).
4.3	Красный провод – к двигателю.
4.4	Зелёный провод – к двигателю.
4.7	Голубой провод - концевой выключатель закрытого положения.
4.8	Серый провод – общий провод концевых выключателей.
4.9	Красный провод - концевой выключатель открытого положения.
4.12	Внешний элемент управления (кнопка, селектор и т.п.).
4.13	Внешний элемент управления (кнопка, селектор и т.п.).
4.21	Контакты подключения элемента безопасности (на заводе устанавливается перемычка)
4.22	+15 В
4.30	Контакты 1 и 2 для подключения сигнальной лампы.
4.32	Вход кнопки аварийный СТОП
4.40	Земля
4.41	Антенна



Внимание

В блоке управления данного привода, функция самообучения продолжительности движения полотна и усилию отсутствует. Предел силы тяги привода, при котором двигатель должен прекратить работу регулируется с помощью потенциометра на плате блока управления. При монтаже и настройке привода необходимо убедиться, что значения силы тяги привода

соответствуют действующим требованиям к безопасности подобных устройств. Аналогичную проверку необходимо производить не реже чем раз в месяц.



Внимание

В соответствии с действующими в Европе стандартами безопасности, сила тяги привода при открытии ворот измеренная с помощью динамометра на нижнем крае полотна не должна превышать 150 Н. Если для нормальной работы автоматики требуется превысить данное значение, в этом случае необходимо установить дополнительные элементы безопасности (фотоэлементы, мягкий профиль и т.п.), чтобы минимизировать риски защемления.