

IP ВИДЕО-МОНИТОР С ДИСПЛЕЕМ 5"

**1761/15**  
(черный)

**1761/16**  
(белый)

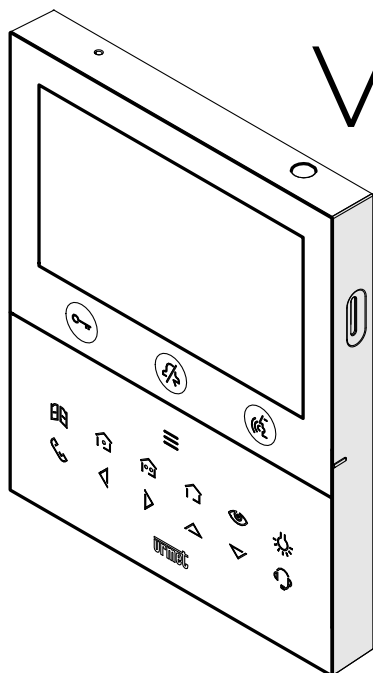

VOG 5+





РУКОВОДСТВО ПОЛЬЗОВАТЕЛЯ

# 1. ОБЩЕЕ ОПИСАНИЕ

Видеодомофоны VOG 5+ 1761/15 и 1761/16 предназначены для использования в системах видеодомофонной связи Ipercom.



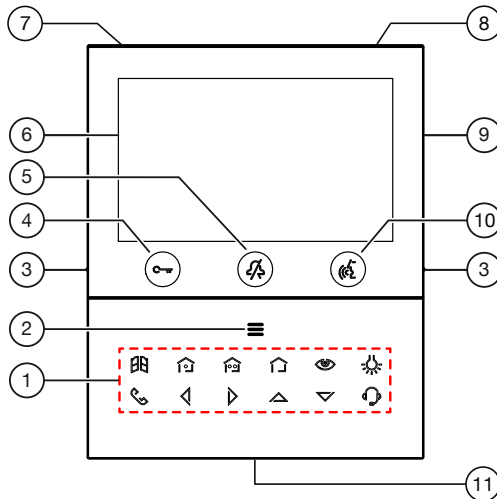

Основные особенности:

- цветной 5" TFT-LCD экран (широкоугольный);
  - сенсорные кнопки с подсветкой (\*);
  - возможность активации функций видеодомофона жестовыми командами на ИК-датчике (по умолчанию отключено);
  - возможность видеть изображение звонящего при приеме звонка (раннее медиа) на главный видеодомофон в случае наличия в квартире нескольких видеодомофонов;
  - возможность настройки аудио/видео (громкость динамика, яркость, контрастность и цвет) через экранное меню;
  - возможность настройки мелодии звонка с выбором из пяти различных типов;
  - возможность регулировки громкости звонка;
  - возможность получения текстовых сообщений от консьержа;
  - функция переадресации звонков на смартфоны и планшеты;
  - функция переадресации вызова на контакт в книге;
  - Меню Yokis с 8 программируемыми клавишами (возможность прямого задания 2 настроенных команд с помощью клавиш  / );
  - функция голосовой почты видеодомофона (до 32 видеосообщений);
  - запись пользователей на интерком-вызовы;
  - индикация открытых дверей;
  - Функция «Очистка экрана»;
  - функция «БЕЗ ЗВУКА»;
- (\* ) При нажатии клавиши раздается звуковой сигнал (бип). Этот сигнал отключается, когда активирована функция «MUTE».

# 2. ОПИСАНИЕ КОМПОНЕНТОВ И ОСОБЕННОСТЕЙ



## 1. Функциональные клавиши

-  : клавиша открывания двери въездных
-  : ворота : клавиша настройки команды
-  Yokis 1 : клавиша настройки команды
-  Yokis 2 : клавиша меню Yokis key
-  : автовключение/переключение видео

 : специальная функциональная клавиша :

 клавиша вызова внутренней связи

 : клавиша со стрелкой влево

 : клавиша со стрелкой вправо

 : клавиша прокрутки вверх

 : клавиша прокрутки вниз

 : клавиша вызова консьержа

2. Клавиша активации второстепенных функций и включения подсветки дисплея 

3. Приподнятые вырезы для слабовидящих

4. Кнопка открывания двери для пешехода (с зеленой/красной светодиодной подсветкой) 

5. Многофункциональная кнопка  «MUTE» / отклонение вызова / автоматическое включение выхода (с



7. Микрофон красной светодиодной подсветкой)

8. ИК-датчик для управления жестами

9. Слот для микро SD













10. Кнопка включения/выключения звука (с зеленой подсветкой) 

11. Динамик







 VOX 5-Видеодомофон оснащен встроенным слуховым аппаратом, который работает только во время видеозвонков. Кроме того, видеодомофон оснащен двумя выпуклыми выемками, расположенными по бокам рядом с кнопками   помогающими пользователям с нарушениями зрения определять положение двух кнопок на ощупь.

### 3. ФУНКЦИИ КНОПОК

	1	2	3	4	5	6
<b>Кнопка</b> <b>Режим</b>	<b>ОЖИДАНИЕ</b>  (в режиме ожидания)	<b>ОЖИДАНИЕ ОТВЕТА</b>  во время поступления вызова)	<b>ВО ВРЕМЯ РАЗГОВОРА</b>  (после ответа на вызов)	<b>ВЫПОЛНЕНИЕ ВЫЗОВА</b> режим ожидания и клавиша нажата один раз 	<b>ФУНКЦИИ И УВЕДОМЛЕНИЯ</b> режим ожидания и клавиша нажата один раз 	<b>ДОМАШНЯЯ СТРАНИЦА</b> режим ожидания и клавиша нажата два раза 
	Открыть дверь	Открыть дверь	Открыть дверь	---	Открыть дверь	---
	Режим «Без звука»	Отклонить вызов	---	---	Режим «Без звука»	---
	Адресная книга Переход в режим «ВЫПОЛНЕНИЕ ВЫЗОВА» см. столбец 4)	Начать разговор	Завершить разговор	Вызвать выбранного абонента	Адресная книга Переход в режим «ВЫПОЛНЕНИЕ ВЫЗОВА» см. столбец 4)	Подтвердить выбор
	(Переход в режим «ФУНКЦИИ И УВЕДОМЛЕНИЯ», см. столбец 5)	Вкл./выкл. экранного меню	Вкл./выкл. экранного меню	Выход из режима «ВЫПОЛНЕНИЕ ВЫЗОВА» и выключение экрана	(Переход на «ДОМАШНЮЮ СТРАНИЦУ», см. столбец 6)	Закрыть домашнюю страницу и выключить экран

	1	2	3	4	5	6
<b>Кнопка</b> <b>Режим</b>	<b>ОЖИДАНИЕ</b>  (в режиме ожидания)	<b>ОЖИДАНИЕ ОТВЕТА</b>  (во время поступления вызова)	<b>ВО ВРЕМЯ РАЗГОВОРА</b>  (после ответа на вызов)	<b>ВЫПОЛНЕНИЕ ВЫЗОВА</b> режим ожидания и клавиша  нажата один раз	<b>ФУНКЦИИ И УВЕДОМЛЕНИЯ</b> режим ожидания и клавиша  нажата один раз	<b>ДОМАШНЯЯ СТРАНИЦА</b> режим ожидания и клавиша  нажата два раза
	---	Открыть ворота	Открыть ворота	---	Открыть ворота	---
	---	Программируемая функция Yokis (по умолчанию запрограммировано на канале 1)	Программируемая функция Yokis (по умолчанию запрограммировано на канале 1)	---	Программируемая функция Yokis (по умолчанию запрограммировано на канале 1)	---
	---	Программируемая функция Yokis (по умолчанию запрограммировано на канале 2)	Программируемая функция Yokis (по умолчанию запрограммировано на канале 2)	---	Программируемая функция Yokis (по умолчанию запрограммировано на канале 2)	---
	---	Доступ к странице команд Yokis	Доступ к странице команд Yokis	---	Доступ к странице команд Yokis	---
	---	Переключение камер или отображение любых дополнительных камер панелей вызова	---	---	Самоактивация панели вызова	---
	---	- короткое нажатие: настраиваемая функция (\$) - долгое нажатие: вход в меню настраиваемых функций	- короткое нажатие: настраиваемая функция (\$) - долгое нажатие: вход в меню настраиваемых функций	---	- короткое нажатие: настраиваемая функция (\$) - долгое нажатие: вход в меню настраиваемых функций	---
	---	---	---	Настраиваемый интерком	---	---
	---	В экранном меню уменьшает значение параметра	В экранном меню уменьшает значение параметра	---	---	Переход к предыдущему пункту
	---	В экранном меню увеличивает значение параметра	В экранном меню увеличивает значение параметра	---	---	Переход к следующему пункту



	1	2	3	4	5	6
<b>Кнопка</b> Режим	<b>ОЖИДАНИЕ</b>  (в режиме ожидания)	<b>ОЖИДАНИЕ ОТВЕТА</b>  (во время поступления вызова)	<b>ВО ВРЕМЯ РАЗГОВОРА</b>  (после ответа на вызов)	<b>ВЫПОЛНЕНИЕ ВЫЗОВА</b> режим ожидания и клавиша  нажата один раз	<b>ФУНКЦИИ И УВЕДОМЛЕНИЯ</b> режим ожидания и клавиша  нажата один раз	<b>ДОМАШНЯЯ СТРАНИЦА</b> режим ожидания и клавиша  нажата два раза
	---	В экранном меню пролистывание параметров вверх	В экранном меню пролистывание параметров вверх	Выбор абонента выше в списке	---	Переход к пункту выше в списке
	---	В экранном меню пролистывание параметров вниз	В экранном меню пролистывание параметров вниз	Выбор абонента ниже в списке	---	Переход к пункту ниже в списке
	---	---	---	Вызов консьержа	---	---

(\*) В зависимости от того, как запрограммировано открывание двери: свободный или секретный. (§) Если настроено заранее.

### 3.1. КНОПКИ И ЗНАЧЕНИЯ ПОДСВЕТКИ

	1	2	3	4	5	6
<b>Кнопка</b> Режим	<b>ОЖИДАНИЕ</b>  (в режиме ожидания)	<b>ОЖИДАНИЕ ОТВЕТА</b>  (во время поступления вызова)	<b>ВО ВРЕМЯ РАЗГОВОРА</b>  (после ответа на вызов)	<b>ВЫПОЛНЕНИЕ ВЫЗОВА</b> режим ожидания и клавиша  нажата	<b>ФУНКЦИИ И УВЕДОМЛЕНИЯ</b> режим ожидания и клавиша  нажата один раз	<b>ДОМАШНЯЯ СТРАНИЦА</b> режим ожидания и клавиша  нажата два раза
	Выкл = не активна Зеленый мигает = включена функция автоматического открывания двери Красный мигает = дверь открыта	зеленый	зеленый	Off	зеленый	Off
	Красный мигает = ЗВУК ВЫКЛ НА 8 ЧАСОВ Красный горит = ЗВУК ВЫКЛЮЧЕН	Выкл	Выкл	Выкл	Выкл	Выкл
	Выкл	зеленый	зеленый	зеленый	зеленый	зеленый

		1	2	3	4	5	6
Кнопка	Режим	ОЖИДАНИЕ (в режиме ожидания)	ОЖИДАНИЕ ОТВЕТА (во время поступления вызова)	ВО ВРЕМЯ РАЗГОВОРА (после ответа на вызов)	ОТПРАВКА ЗВОНКОВ режим ожидания и клавиша нажата	ФУНКЦИИ И УВЕДОМЛЕНИЯ режим ожидания и клавиша нажата один раз	ФУНКЦИИ И УВЕДОМЛЕНИЯ режим ожидания и клавиша нажата два раза
			Выкл = не активна Зеленый мигает = есть новые уведомления	Зеленый горит постоянно	Зеленый горит постоянно	Выкл	Выкл
		Выкл	Белый горит постоянно	Белый горит постоянно	Выкл	Белый горит постоянно	Выкл
		Выкл	Белый горит постоянно	Белый горит постоянно	Выкл	Белый горит постоянно	Выкл
		Выкл	Белый горит постоянно	Белый горит постоянно	Выкл	Белый горит постоянно	Выкл
		Выкл	Белый горит постоянно	Белый горит постоянно	Выкл	Белый горит постоянно	Выкл
		Выкл	Белый горит постоянно	Белый горит постоянно	Выкл	Белый горит постоянно	Выкл
		Выкл	Белый горит постоянно	Белый горит постоянно	Выкл	Белый горит постоянно	Выкл
		Выкл	Выкл	Выкл	Белый горит постоянно	Выкл	Выкл
		Выкл	Выкл	Выкл	Выкл	Выкл	Белый горит постоянно
		Выкл	Выкл	Выкл	Выкл	Выкл	Белый горит постоянно
		Выкл	Выкл	Выкл	Белый горит постоянно	Выкл	Белый горит постоянно
		Выкл	Выкл	Выкл	Белый горит постоянно	Выкл	Белый горит постоянно
		Выкл	Выкл	Выкл	Белый горит постоянно	Выкл	Выкл

Уведомления обозначаются следующими светодиодами: и видны только тогда, когда видеодомофон, находится в режиме ожидания.

## 4. ФУНКЦИИ И УВЕДОМЛЕНИЯ

Дисплей видеодомофона обычно выключен и автоматически включается при поступлении вызова. Дисплей может быть включен пользователем по желанию для доступа к странице функций и уведомлений видеодомофона. Нажмите клавишу  один раз или проведите рукой один раз перед ИК-датчиком, когда видеодомофон находится в режиме ожидания. Следующий экран позволяет активировать дополнительные функции видеодомофона (как описано в главе «Функции кнопок») и отображать все значки, связанные с уведомлениями на устройстве..

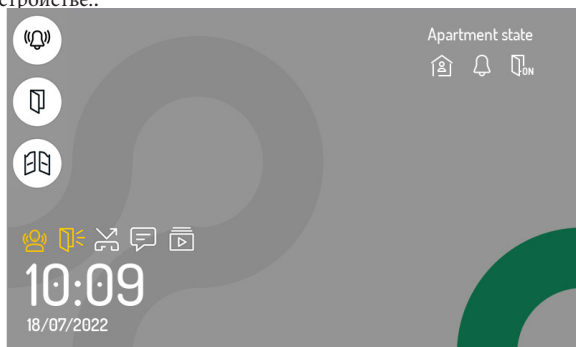

Дома Запись Удаленная / Переадресация (взаимная альтернатива).



Значок, указывающий, включена или отключена функция MUTE.



Значок, указывающий на то, что функция автоматического открывания двери включена.



Идет разговор с этажа.



Значок, указывающий, что была нажата клавиша открывания пешеходной двери.



Значок, указывающий, что была нажата клавиша открывания двери въездных ворот.



Значок, показывающий, что сработала тревога паники.



Обнаружение открытой двери.



Наличие одного или нескольких пропущенных вызовов.



Наличие непрочитанного текстового сообщения.



Наличие непрочитанного видеосообщения в голосовой почте.



Индикация даты и времени.

Экран выключается автоматически по истечении времени ожидания (около 60 секунд).

## 5. ФУНКЦИИ

Некоторые из следующих функций также можно выполнять с помощью жестов.

### 5.1. ПРИЕМ И ОТВЕТ НА ЗВОНОК ОТ ПАНЕЛИ ВЫЗОВА

При поступлении вызова видеодомофон будет звонить, а дисплей включаться. Изображение звонящего появится на дисплее видеодомофона. Если в квартире более одного видеодомофона, при поступлении вызова изображение звонящего будет отображаться только на главном видеодомофоне. Для просмотра изображения звонящего на ведомом видеодомофоне нажмите клавишу 



Нажмите

клавишу



чтобы отклонить вызов.

Нажмите

клавишу



чтобы установить разговор с вызывающим абонентом (светодиод кнопки начнет мигать). Нажмите кнопку еще раз, чтобы завершить разговор и выключить дисплей.

#### 5.1.1 ПРИЕМ И ОТВЕТ НА ВЫЗОВ ПРИ ВКЛЮЧЕННОМ «УДАЛЕННОМ» РЕЖИМЕ

Если при приеме вызова включен режим «Удаленный», на дисплее видеодомофона отображается не изображение звонящего, а следующая экранная страница:

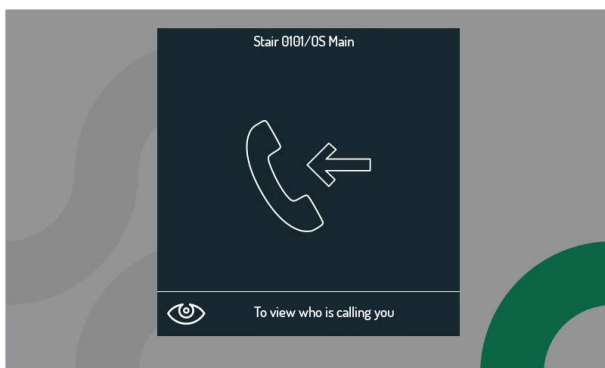

Нажмите

клавишу



для отображения изображения звонящего на видеодомофоне, который вы хотите

Нажмите

клавишу



использовать для ответа. для отклонения входящего вызова.

Нажмите клавишу  чтобы ответить на звонок (светодиод клавиши начинает мигать).

Нажмите клавишу еще раз, чтобы завершить вызов, и дисплей погаснет.

 Если функция переадресации была настроена и активирована с активным статусом «Удаленный», то помимо видеодомофонов будут звонить и смартфоны, на которых установлено приложение CallMe.

## 5.2. ПРИЕМ И ОТВЕТ НА ВЫЗОВ ПО ИНТЕРКОМУ

Когда видеодомофон принимает вызов по внутренней связи, он звонит и включает дисплей, который обычно выключен. На дисплее не отображается изображение звонящего. Изображение звонящего можно увидеть только после ответа на звонок и только в том случае, если звонящий включил функцию видео с видеодомофона с фронтальной камерой.

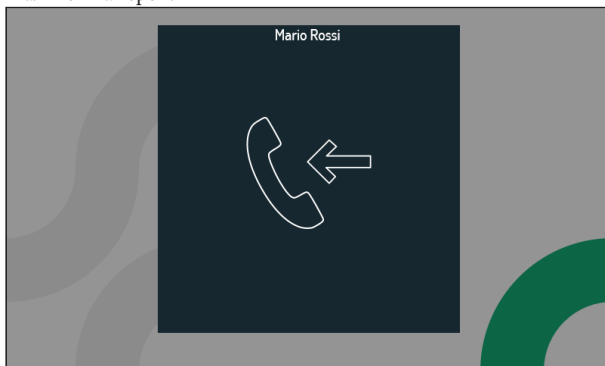

Нажмите клавишу  для отклонения входящего вызова.

Нажмите клавишу  для разговора с вызывающим абонентом, при этом светодиод кнопки начнет мигать. Отобразится следующая экранная страница:

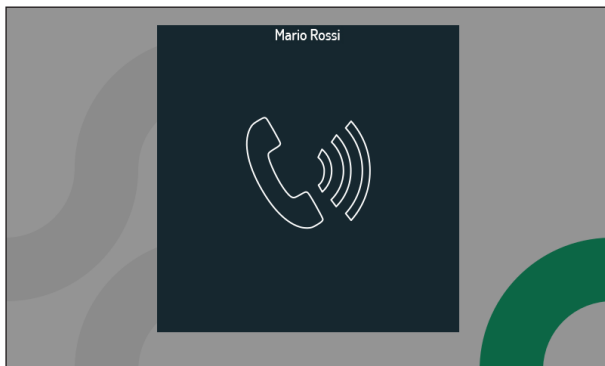



Нажмите клавишу  еще раз для завершения разговора

### 5.3. ПРИЕМ И ОТВЕТ НА ВЫЗОВ КОММУТАТОРА

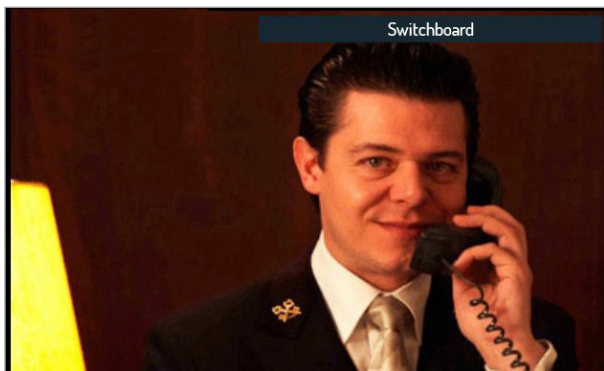
Когда видеодомофон принимает вызов коммутатора, он звонит и включает дисплей, который обычно выключен. На видеодомофоне отображается изображение оператора коммутатора (если коммутатор оборудован камерой).



Нажмите клавишу  для отклонения входящего вызова.

Нажмите клавишу  чтобы принять вызов (светодиод на клавише начинает мигать).

Нажмите клавишу  еще раз для завершения разговора

### 5.4. ПРИЕМ И ОТВЕТ НА ВЫЗОВ ОТ СМАРТФОНА ЧЕРЕЗ

#### ПРИЛОЖЕНИЕ CALLME

ВНИМАНИЕ! Вы можете принять звонок со смартфона через приложение CallMe, если:

- на смартфоне установлена учетная запись, надлежащим образом зарегистрированная и настроенная в облаке Urmet
- на видеодомофоне активирована функция переадресации вызовов (см. раздел «Активация удаленного режима»).

Когда видеодомофон получает вызов со смартфона через приложение CallMe, он звонит и включает дисплей, который обычно выключен. Отобразится следующая экранная страница:

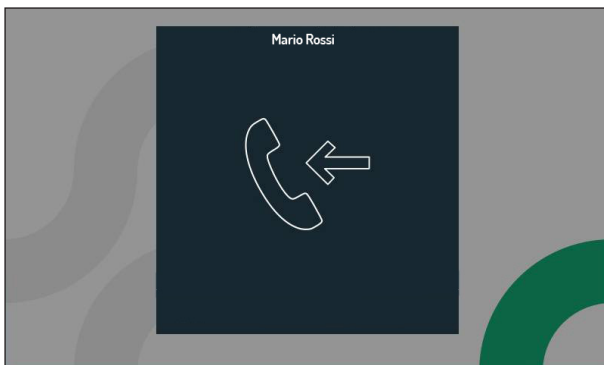

Нажмите клавишу  чтобы принять вызов со смартфона. При нажатии клавиши  вы отклоняете вызов.

ВНИМАНИЕ! Вы можете принимать аудиовызовы со смартфона только через приложение CallMe.

Нажмите клавишу еще раз, чтобы завершить вызов, и дисплей погаснет. Примите вызов, чтобы начать связь со смартфоном.

Нажмите клавишу  чтобы завершить вызов, и дисплей выключится.

## 5.5. ФУНКЦИИ ОТКРЫТИЯ ДВЕРИ

Видеодомофон позволяет открывать любую пешеходную или гаражную дверь, связанную с вызывающей станцией. Когда видеодомофон находится в состоянии покоя (#), принимает вызов (#) (получен от вызывающей станции), в голосовом режиме (#) или во время автоматического включения (#) (с вызывающей станцией), возможно открыть:

• для пешеходной двери нажатием клавиши , На дисплее в левом верхнем углу появится значок открытой двери.

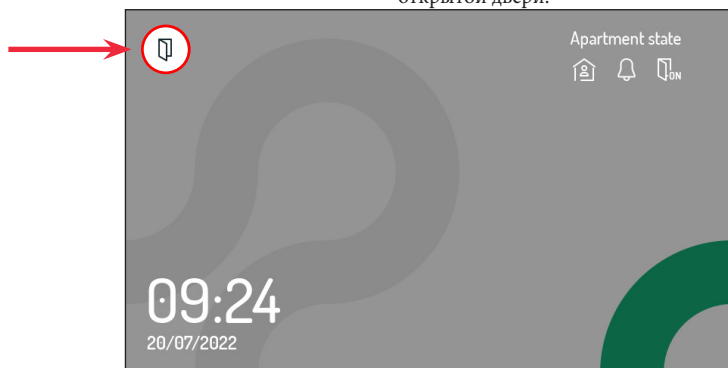

• для въездных ворот, нажав кнопку  на дисплее отображается значок открытия въездных ворот.



(#) В зависимости от того, как запрограммирован дверной доводчик: свободный или секретный.

## 5.6. ВЫЗОВ КОНСЬЕРЖА ИЛИ ВЫЗОВ ПО ИНТЕРКОМУ

Вызов на пульт консьержа или вызов по внутренней связи может быть выполнен, если такие функции были настроены установщиком.

### ВЫЗОВ КОНСЬЕРЖА

Эта функция позволяет установить разговор с коммутатором консьержа.

 Вызов на коммутатор перенаправляется только на коммутаторы в зоне ответственности.

Для совершения звонка выполните следующие действия: Переведите видеодомофон в режим «Режим ожидания» или «Функции и уведомления».

состоянии, нажмите клавишу 

Это позволит получить доступ к телефонной книге видеодомофона; клавиши , , ,  подсвечиваются



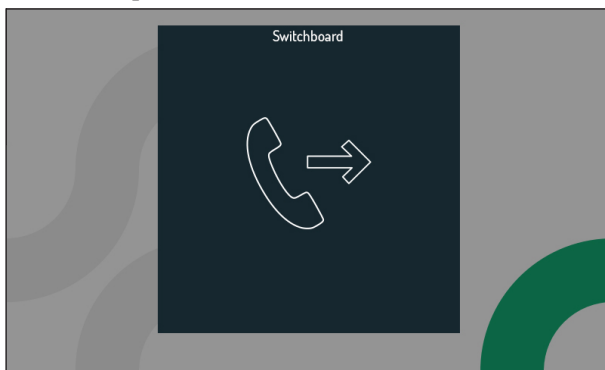

Нажмите клавишу  Для установления соединения. Отобразится следующий экран.



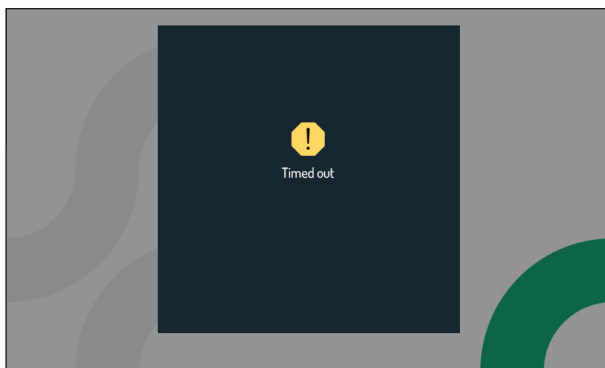

Если в случае внутреннего звонка коммутатор или пользователь ответят на звонок в течение времени ответа, связь сразу же начнется, а светодиод клавиши  на видеодомофоне начнет мигать.

Если коммутатор или пользователь не отвечают в течение времени ответа, вызов завершается, и на дисплее видеодомофона отображается следующая экранная страница:



Нажимая следующие , , , , и  можно активировать соответствующую функцию (дополнительную информацию см. в главе Функция

Нажмите клавишу  чтобы завершить вызов, и дисплей выключится.  кнопки).









## ВЫЗОВ ПО ИНТЕРКОМУ

Эта функция позволяет сделать интерком-вызов на другой абонентский терминал. Вызов по интеркому можно начать двумя способами:

### 1. ЧЕРЕЗ КЛАВИШУ ИНТЕРКОМА

В этом режиме можно сделать вызов по внутренней связи только одному контакту (домофону), назначенному клавише внутренней связи (подробности о методе назначения см. в буклете по конфигурации параметров, глава «Назначение клавиши вызова»).

Когда видеодомофон находится в состоянии «Ожидание» или «Функции и уведомления», нажмите клавишу . Это позволит получить доступ к телефонной книге видеодомофона; , , ,  подсвечиваются.

Нажмите клавишу  чтобы начать внутренний вызов. На дисплее отображается следующий экран:

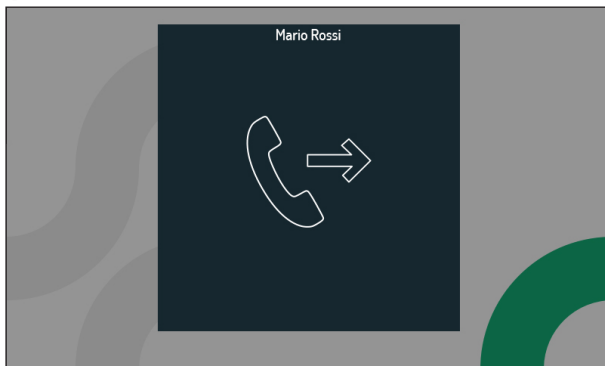

Когда разговор с вызываемым абонентом установлен, светодиод кнопки  начнет мигать.

Если коммутатор консьержа или пользователь не отвечают в течение времени ответа, вызов завершается, и на дисплее видеодомофона отображается следующая экранная страница:

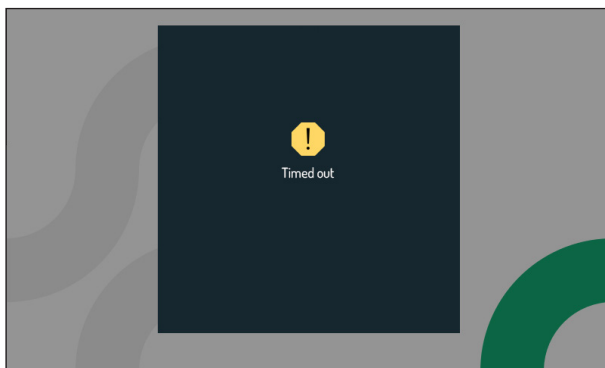





Нажатием клавиш , ,  and  можно активировать соответствующую функцию (подробнее см. главу Функции кнопок).



Нажмите клавишу  еще раз для завершения вызова.

### 2. ВЫЗОВ ИЗ АДРЕСНОЙ КНИГИ

В этом режиме можно позвонить по внутренней связи одному из контактов (домофонов) в телефонной книге видеодомофона (книга видеодомофона содержит контакты, загруженные установщиком при настройке системы; см. техническое руководство по системе для подробности о том, как добавить контакт в телефонную книгу видеодомофона).

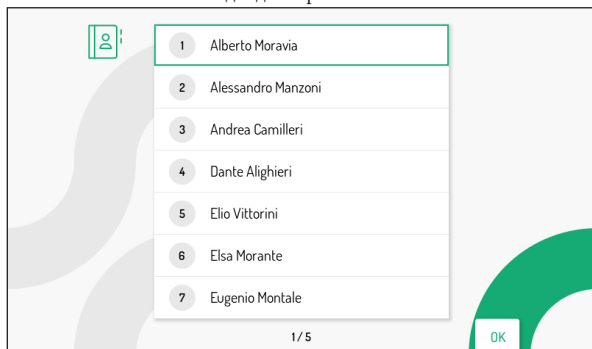
Когда видеодомофон находится в состоянии «Ожидание» или «Функции и уведомления», нажмите клавишу. Клавиши , ,  и  загораются и горят постоянно, а на дисплее отображается телефонная книга видеодомофона:







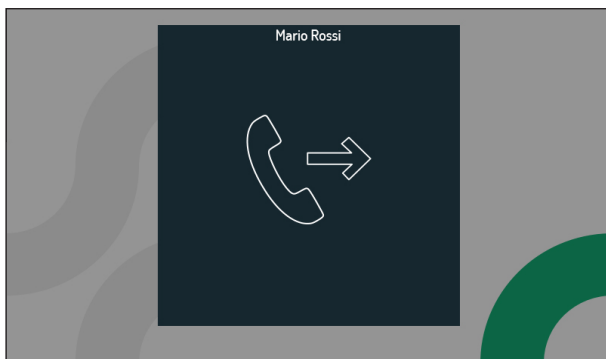

Нажмите  или  чтобы выбрать контакт для вызова в книге, затем нажмите клавишу  чтобы начать звонок

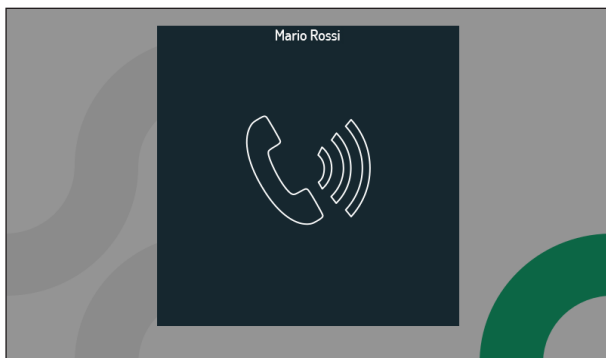
На дисплее отображается следующий экран:





Когда разговор с внутренней станцией установлен, светодиод клавиши  начинает мигать, а на дисплее отображается следующий экран:



Нажатием клавиш     можно активировать соответствующую функцию (подробнее см. главу Функции кнопок). Нажмите клавишу  еще раз, чтобы завершить вызов.



## 5.7. ФУНКЦИЯ АВТОМАТИЧЕСКОГО ВКЛЮЧЕНИЯ

Функция автоматического включения позволяет отображать на видеодомофоне изображение с камер панелей вызова. Когда видеодомофон находится в режиме ожидания, нажмите кнопку  для доступа к функциям Статус и уведомления, затем нажмите кнопку  для отображения изображения с панели вызова. (первое отображаемое изображение — изображение с главной панели вызова с идентификатором 0); нажмите клавишу  для переключения на следующие панели вызова.

При нажатии клавиши  можно прервать функцию автоматического включения.

При нажатии клавиши  пешеходная дверь отображаемой панели вызова может быть открыта.

При нажатии клавиши  дверь ворот отображаемой панели вызова может быть открыта.

Нажмите  чтобы включить аудио-видео связь с отображаемой панелью вызова; нажатие клавиши  второй раз отключает функцию автоматического включения.

 Невозможно включить функцию автоматического включения на любых RTSP-камерах, присутствующих в системе.

## 5.8. НАСТРОЙКИ В ЭКРАННОМ МЕНЮ (НА ЭКРАННОМ ДИСПЛЕЕ)

Для доступа к экранному меню во время видеозвонка или в режиме автоматического включения, нажмите клавишу  Отобразится следующая экранная страница:

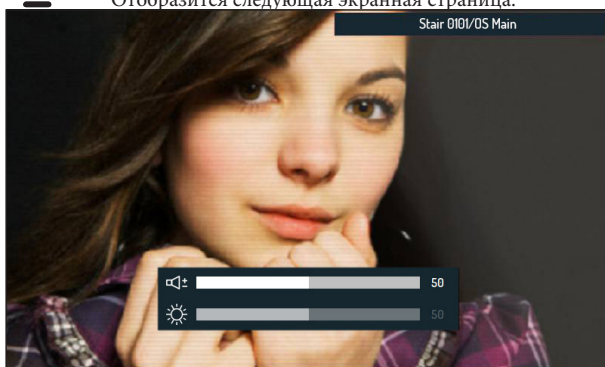



Нажмите  или  чтобы выбрать параметр для настройки:

-  ± Громкость динамика (только разговор)

 - Яркость

После выбора параметра нажмите  
выбранного параметра.

 и  клавиши для увеличения или уменьшения значения регулировки

## 5.9. ЗВОНОК С ЭТАЖА

Если поступает звонок с этажа, видеодомофон начинает звонить с мелодией, выбранной пользователем.

 Функция доступна только в том случае, если к клеммам «FC» подключен ключ.

При поступлении вызова в левом верхнем углу дисплея отображается значок вызова этажа:





## 5.10. ИНДИКАЦИЯ ОТКРЫТИЯ ДВЕРИ

Видеодомофон имеет значок , в нижней левой части дисплея, который показывает, осталась ли дверь открытой при одном или нескольких входах. Состояние открытой двери сигнализируется панелями вызова только в том случае, если продолжительность этого события составляет не менее 30 секунд.

 Эта функция должна быть включена установщиком при настройке системы Ipercom.

Эта функция связана со статусом терминала SP вызывных станций и требует наличия датчика открытой двери.

**ВНИМАНИЕ!** Индикация открытой двери отображается только на видеодомофонах, через которые дверь была открыта после последнего поступившего вызова.

 Помимо значка на дисплее, светодиод клавиши  на видеодомофоне горит красным и мигает.

Когда дверь или любые двери, оставленные открытыми, закрываются, значок больше не будет отображаться на дисплее, а светодиод  клавиши перестанет мигать.

## 5.11. ТРЕВОГА НАПАДЕНИЯ

Сигнал паники отправляется с видеодомофона на коммутатор в системе и на все смартфоны, в которых активирована функция переадресации вызовов через приложение CallMe.

ОТПРАВИТЬ В ПУЛЬТ КОНСЬЕРЖА

**ВНИМАНИЕ!** Функция тревоги паники предполагает, что:

- система имеет пульт консьержа;
- система настроена надлежащим образом (см. техническое руководство по Системе);
- на пульте консьержа дежурит оператор;
- консьерж был должным образом проинструктирован о том, что делать в случае получения тревоги паники. При нажатии клавиши видеодомофон посылает сигнал тревоги.

При отправке сигнала тревоги появляется следующий значок  отображается на главной странице. Когда консьерж получает сигнал тревоги «Паника», он может прослушивать, что происходит в квартире, возле видеодомофона. Прослушивание может быть прервано только консьержем и не имеет ограничений по времени. Включение прослушивания в квартире должно осуществляться установщиком при настройке (подробнее см. в техническом руководстве Системы).

ОТПРАВИТЬ В ПРИЛОЖЕНИЕ CALLME

Если в видеодомофоне сконфигурирована функция переадресации вызовов, сигнал «Тревога нападения» также



отправляется на все смартфоны, на которых установлено приложение CallMe (подробные сведения о настройке функции переадресации см. в буклете по настройке параметров в главе «Функция переадресации вызовов»).

Как и в случае с коммутатором, также через приложение CallMe можно слушать, что происходит в квартире, возле видеодомофона.

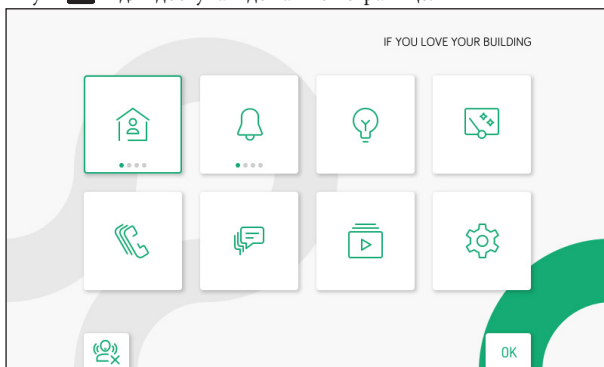
Сигнал тревоги паники можно отключить с видеодомофона. Когда устройство находится в режиме ожидания, дважды нажмите клавишу  для доступа к домашней странице.





На главной странице отображается следующий значок . Нажмите  для отключения функции тревоги

После нажатия , значок  больше не будет отображаться на главной странице и значка паники тоже нет .

## 5.12. ФУНКЦИЯ ОТКЛЮЧЕНИЯ ЗВУКА

Эту функцию можно использовать для отключения звука звонка видеодомофона и любых подключенных дополнительных вызывных устройств.

 Функция MUTE не исключает звонка при вызове с этажа.

Нажатием клавиши  есть возможность активировать функцию MUTE (без ограничений по времени); звук видеодомофона будет отключен до тех пор, пока та же клавиша не будет нажата снова.

 После любого сбоя питания функция сохранит состояние, в котором она находилась до события. На дисплее отображается следующий экран со значком активной функции MUTE:

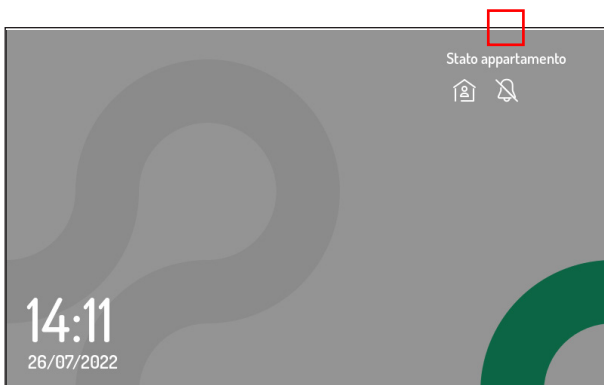

Видеодомофон имеет 2 дополнительных режима отключения звука:

- MUTE 8h: Звук видеодомофона отключен максимум на 8 часов.
- Таймер MUTE: звук видеодомофона отключается на время, установленное по расписанию.

Чтобы активировать эти два режима, обратитесь к главе «Настройка функции MUTE»..

### 5.13. ЭКСПЛУАТАЦИЯ СЛУХОВЫХ АППАРАТОВ

Видеодомофон оснащен устройством, которое позволяет людям с нарушениями слуха, оснащенным специальной гарнитурой, слышать, кто говорит с вызывной станции или других видеодомофонов в случае звонков с коммутатора.

Устройство может подключаться к слуховым аппаратам с функцией «Т» на расстоянии около 20 см.

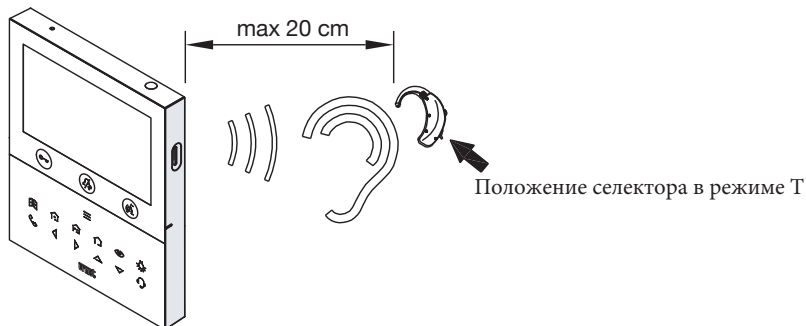

### 5.14. МЕНЮ КНОПКИ YOKIS



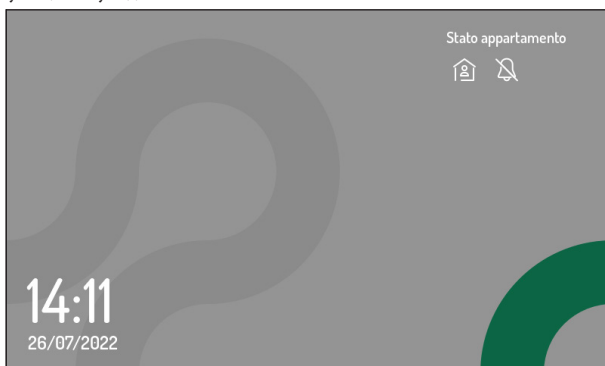

Видеодомофон имеет 8 кнопок, эквивалентных кнопкам пульта дистанционного управления Yokis. Импортируя конфигурацию пульта дистанционного управления, можно воспроизвести активацию кнопки через видеодомофон точно так же, как если бы кнопка была нажата с пульта дистанционного управления (чтобы импортировать конфигурацию пульта дистанционного управления Yokis, см. Параметр буклет по конфигурации в главе «Команды Yokis»).

Для доступа к меню Yokis нажмите клавишу  когда видеодомофон находится в режиме «Ожидание», вы попадаете в режим «Функции и уведомления».

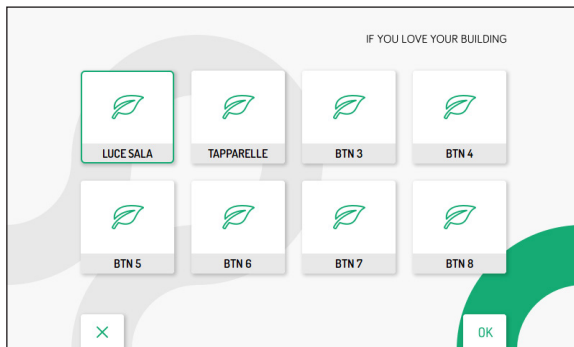

Затем нажмите клавишу  для доступа к меню Yokis:



Нажмите , ,  или  для выбора кнопки Yokis, затем нажмите кнопку  для активации выбранной кнопки



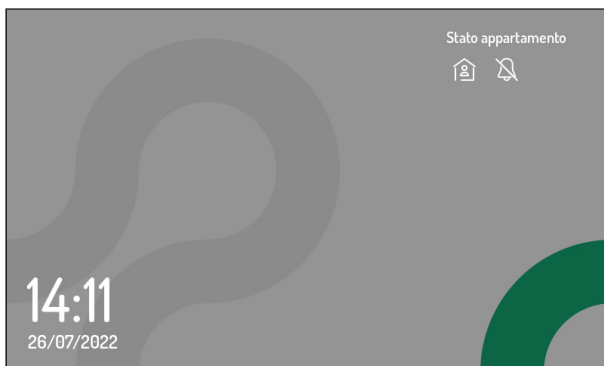

## 6. ДОМАШНЯЯ СТРАНИЦА

Для доступа к домашней странице видеодомофона нажмите клавишу , когда видеодомофон находится в режиме ожидания; дисплей показывает следующий экран:

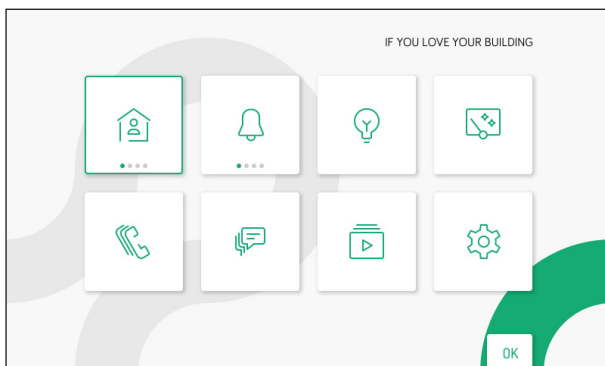

Затем нажмите клавишу  еще раз, чтобы перейти на главную страницу.



На главной странице нажмите    или  для выбора функции или параметра видеодомофона, который вы хотите установить. Когда выбор сделан, нажмите кнопку  для подтверждения выбора. Конфигурация устройства подробно описаны ниже.



## 6.1 СОСТОЯНИЕ ВИДЕОДОМОФОНА (ТОЛЬКО ГЛАВНЫЙ ВИДЕОДОМОФОН)

Видеодомофон имеет 4 режима работы:

- Дома: нормальный режим работы видеодомофона (режим по умолчанию).
- Голосовая почта: рабочий режим, позволяющий автоматически записывать видеоклип после звонка с вызывной станции.
- Удаленный: режим работы, который позволяет переадресовывать вызовы аудио-видео или только аудио на смартфон.
- Переадресация: режим работы, позволяющий переадресовать вызов на контакт в книге.

### 6.1.1 АКТИВАЦИЯ ГОЛОСОВОЙ ПОЧТЫ ВИДЕОДОМОФОНА

Режим «Голосовая почта» позволяет автоматически записывать видеоклип после звонка. Продолжительность видеоролика 10 секунд.

На главной странице выберите значок  и нажмите клавишу  для включения режима «Голосовая почта».

Следующий значок  отображается для подтверждения изменения состояния видеодомофона.

Чтобы отключить голосовую почту, выберите значок



и нажмите

 пока значок

не появится снова







## 6.1.2 АКТИВАЦИЯ УДАЛЕННОГО РЕЖИМА

Режим «Удаленный» позволяет переадресовать аудио/видео или только аудиовывозов на смартфон с операционной системой Android или iOS. ВНИМАНИЕ! На видеодомофоне должна быть активирована функция переадресации вызовов (подробнее о процедуре см. в брошюре «Конфигурация параметров» в главе «Функция переадресации вызовов»).

 Приложение *Urmet CallMe* должно быть установлено на смартфоне, подключено к Интернету через мобильную передачу данных или даже через WiFi, чтобы принимать звонки. (дополнительную информацию о приложении *CallMe* см. в техническом руководстве по системе, доступном на сайте [www.urmet.com](http://www.urmet.com)).



На главной странице выберите значок  и нажмите клавишу  дважды, чтобы включить «Удаленный» режим.

Следующий значок  отображается для подтверждения изменения состояния видеодомофона.

Чтобы отключить режим «Удаленный», выберите значок  и нажмите клавишу  пока на появитсся значок .

## 6.1.3 АКТИВАЦИЯ РЕЖИМА ПЕРЕАДРЕСАЦИИ ВЫЗОВА

Режим «Переадресация» позволяет переадресовать звонок на контакт в книге. ВНИМАНИЕ! На видеодомофоне должна быть активирована функция переадресации вызова (подробнее о процедуре см. в брошюре «Конфигурация параметров» в главе «Функция переадресации вызова»).



На главной странице выберите значок  и нажмите клавишу  три раза для включения режима "ПЕРЕАДРЕСАЦИЯ"

Следующий значок  отображается для подтверждения изменения состояния видеодомофона.

Чтобы отключить режим «Переадресация», выберите значок  и нажмите клавишу  пока значок не отобразится снова. 

## 6.2 КОНФИГУРАЦИЯ ФУНКЦИИ ОТКЛЮЧЕНИЯ ЗВУКА

Следующий параметр позволяет настроить и активировать один из режимов функции MUTE.

На главной странице выберите значок  и нажмите клавишу  для подтверждения включения функции.

Следующий значок  активирует функцию MUTE без ограничений по времени; видеодомофон будет

приглашен до следующего изменения режима или нажатием клавиши .

Следующий значок активирует функцию MUTE в 8-часовом режиме; видеодомофон будет быть отключенным на срок до 8 часов после активации функции. Функцию можно отключить, последовательно изменив режим работы или нажав клавишу .

Следующий значок активирует функцию MUTE в режиме таймера; видеодомофон будет отключен на определенное время по расписанию. Функцию можно отключить, последовательно изменив режим работы или нажав клавишу . Для настройки параметров расписания функции таймера отключения звука см. буклет по настройке параметров в главе «Функция отключения звука».

## 6.3 СПЕЦИАЛЬНЫЕ ФУНКЦИИ

Если система видеодомофона снабжена правильно сконфигурированным специальным декодером (1060/84), то возможно активировать специальную функцию. На главной странице выберите следующий значок , затем нажмите кнопку

для отображения экрана со списком запрограммированных специальных функций (подробнее о том, как добавить активацию специальной функции, см. в «Техническом руководстве по системе»).

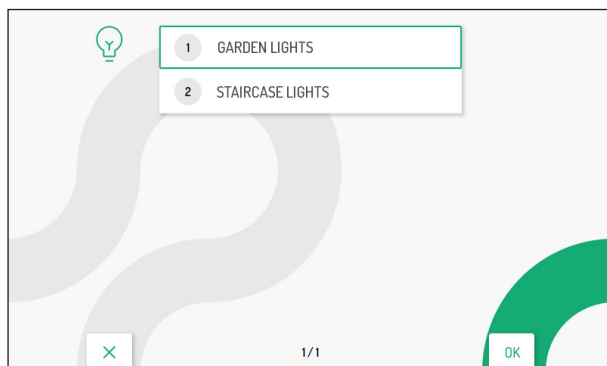

Нажмите и для выбора функции, затем нажмите клавишу для активации выбранной функции.



клавиша позволяет вернуться на домашнюю страницу видеодомофона.

## 6.4 ОЧИСТКА ЭКРАНА

Функция «Чистый экран» временно делает клавиши видеодомофона нечувствительными к каким-либо действиям. Эта функция оказывается полезной, чтобы избежать непреднамеренной активации функций видеодомофона при очистке экрана.

На главной странице выберите следующий значок  , а затем нажмите клавишу,  чтобы активировать функцию.

На дисплее отображается следующий экран:

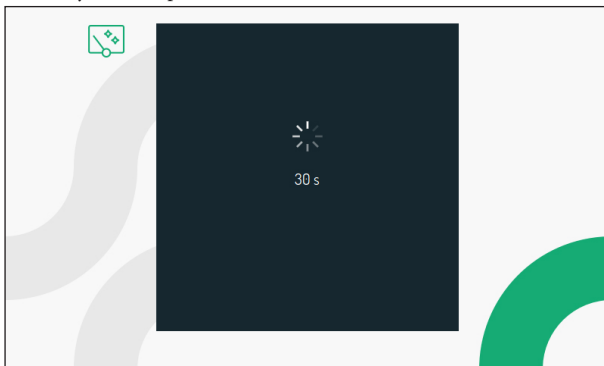

Клавиши блокируются на 30 секунд, после чего видеодомофон возобновляет нормальную работу. После того, как функция «Чистый экран» активирована, вы не можете отключить ее заранее.

При поступлении вызова функция деактивируется, чтобы можно было использовать клавиши для ответа на вызов.

## 6.5 ЖУРНАЛ ЗВОНКОВ

Журнал вызовов позволяет просматривать список всех сделанных, принятых и пропущенных вызовов в хронологическом порядке.

На главной странице выберите следующий значок  и нажмите клавишу  для отображения журнала вызовов. Если есть хотя бы один пропущенный вызов, который не отображается, на значке на главной странице появится красная точка.

в качестве символа уведомления, а в статусе функций и уведомлений появится следующий значок. 

На дисплее отображается следующий экран:

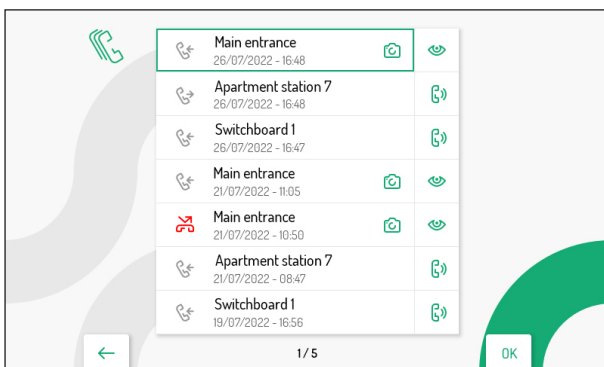



Для каждого вызова отображаются следующие индикаторы:

- значок, указывающий, поступающий ли вызов  , исходящий  или пропущенный  .

- идентификатор или имя вызывающего или вызываемого абонента;
- дата и время звонка.

Если контакт является другим видеодомофоном или коммутатором, отображается следующий значок; выбрав его и нажав клавишу , можно перезвонить контакту.





Если контакт является панелью вызова, появится следующий значок . Выбрав его и нажав клавишу , можно отобразить снимок экрана, сделанный панелью вызова, когда вызов завершается без ответа. Выбор значка и нажатие клавиши  активирует функцию автоматического включения на вызывной станции.

Клавиша  позволяет вернуться на домашнюю страницу видеодомофона.



## 6.6 ЖУРНАЛ СООБЩЕНИЙ

В журнале сообщений отображается список всех текстовых сообщений, полученных с пульта консьержа в хронологическом порядке.

На главной странице выберите следующий значок  и нажмите клавишу  для отображения журнала сообщений. Если есть хотя бы одно сообщение, которое не было прочитано, на значке на главной странице появится красная точка в качестве символа уведомления, а следующий значок  будет отображаться в Статусе функций и уведомлений.

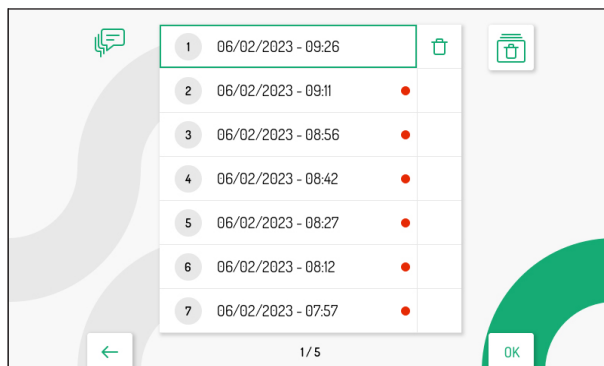
На дисплее отображается следующий экран:



Нажмите  и  для выбора сообщения, затем нажмите клавишу  чтобы прочитать сообщение.

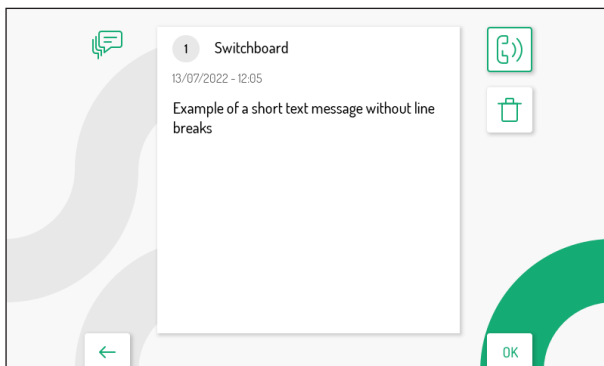

 Каждое сохраненное сообщение показывает дату и время его получения. Красная точка справа означает, что сообщение еще не прочитано.

На дисплее отображается следующий экран:



Для каждого сообщения отображаются следующие указания:

- номер сообщения;
- идентификатор или имя коммутатора, отправившего сообщение;
- дата и время получения сообщения;
- текст сообщения.

При нажатии клавиши  можно выбрать следующий значок  который позволяет сделать вызов непосредственно к коммутатору, отправившему сообщение.

При нажатии клавиши  следующий значок  можно выбрать для удаления выбранного сообщения. Нажмите

 клавишу для подтверждения выбора; на дисплее появится следующий экран:

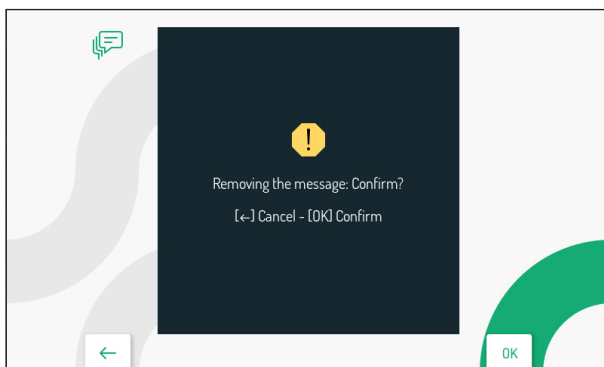



Нажмите клавишу  для подтверждения удаления сообщения. Нажмите клавишу 

для отмены и возврата к сообщению.

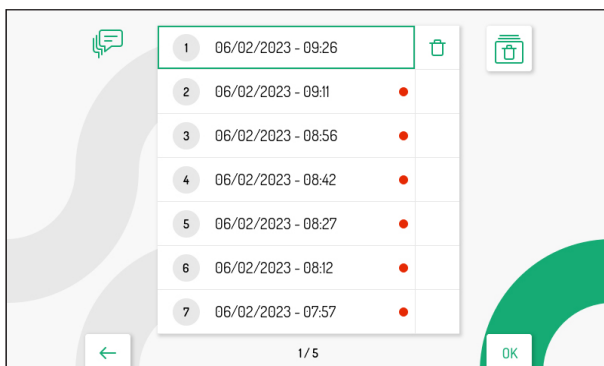

Также есть возможность удалить полученные сообщения с главной страницы журнала сообщений.



При нажатии клавиши  следующий значок  можно выбрать для удаления выбранного сообщения. нажмите  для подтверждения выбора.

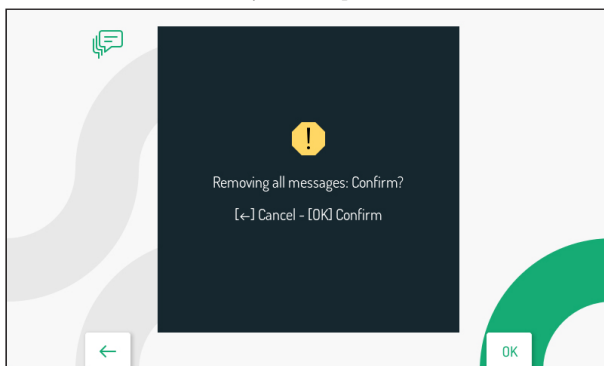

Повторным нажатием клавиши  после выбора значка удаления одного сообщения можно выбрать следующий значок  который позволяет удалить все сообщения в журнале. Нажмите клавишу  для подтверждения выбора; на дисплее появится следующий экран:



Нажмите  для подтверждения удаления всех сообщений. Нажмите клавишу  чтобы отменить и вернуться к журналу сообщений

## 6.7 ПРОСМОТР ВИДЕОКЛИПОВ (ТОЛЬКО ГЛАВНЫЙ ВИДЕОДОМОФОН)

Все записанные видеоклипы доступны на голосовой почте видеодомофона.

 При наличии новых видеоклипов светодиод на клавише  мигает зеленым цветом, когда видеодомофон находится в режиме ожидания.



На главной странице выберите следующий значок  для доступа к голосовой почте видеодомофона. Если

есть новые видеоклипы, то красная точка появится на значке на главной странице в качестве символа

уведомления, и следующий значок  появится на странице функций и уведомлений.

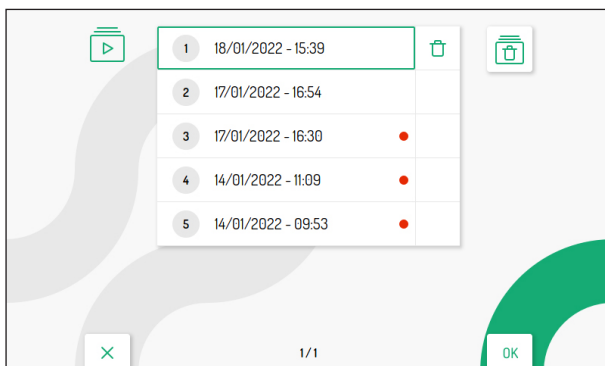
На дисплее отображается следующий экран:





Нажмите  и  для выбора клипа и затем нажмите клавишу  для просмотра.



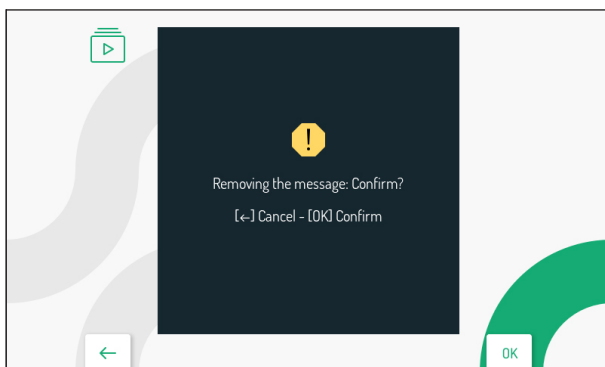

 Каждый сохраненный видеоклип показывает дату и время, когда он был снят. Красная точка справа указывает на то, что видеоклип еще не просматривался.

При нажатии  следующий значок  можно выбрать, чтобы удалить один выбранный видеоклип.



Нажмите  чтобы подтвердить свой выбор; на дисплее появится следующий экран:

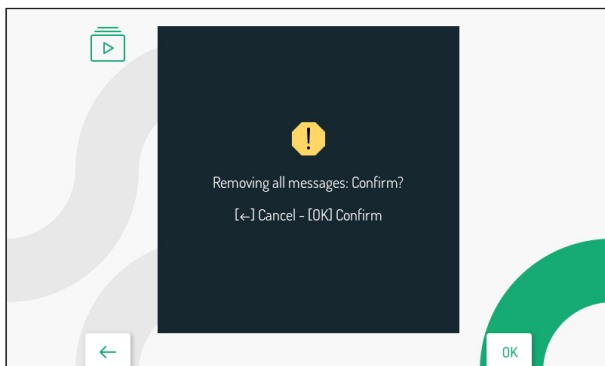

Нажмите  для подтверждения удаления видеоклипа. Нажмите клавишу  для отмены и возврата к телефонной книге видеодомофона

Нажав кнопку  снова после выбора значка удаления одного видеоклипа , вы можете выбрать следующий значок  чтобы удалить все видеоклипы в голосовой почте видео. нажмите  чтобы подтвердить свой выбор; на дисплее появится следующий экран:



Нажмите  для подтверждения удаления видеоклипа. нажмите  отменить и вернуться на предыдущую страницу.

## 7. ПАРАМЕТРЫ ВИДЕОДОМОФОНА И КОНФИГУРАЦИЯ РАСШИРЕННЫХ ФУНКЦИЙ

---

Для получения всей информации о том, как настроить параметры и функции в меню конфигурации видеодомофона, загрузите «Буклет конфигурации параметров», нажав на соответствующую ссылку.





**АО УРМЕТ ИНТЕРКОМ**

Представитель URMET S.p.A. в  
России

**Поддержка ONLINE: (812)  
441-32-83 | (499) 922-88-21  
urmet.ru**

**САНКТ-ПЕТЕРБУРГ,**

191123, ул. Фурштатская, 33, офис  
9Н тел.: +7 (812) 441-30-41  
e-mail: spb@urmet.ru

**МОСКВА,**

127055, ул. Лесная, 43  
тел.: +7 (499) 973-12-00  
e-mail: msk@urmet.ru