

**СХМОДО 7" МОНИТОР
СЕНСОРНЫМ ЭКРАНОМ
Sch./Ref.1709/11**

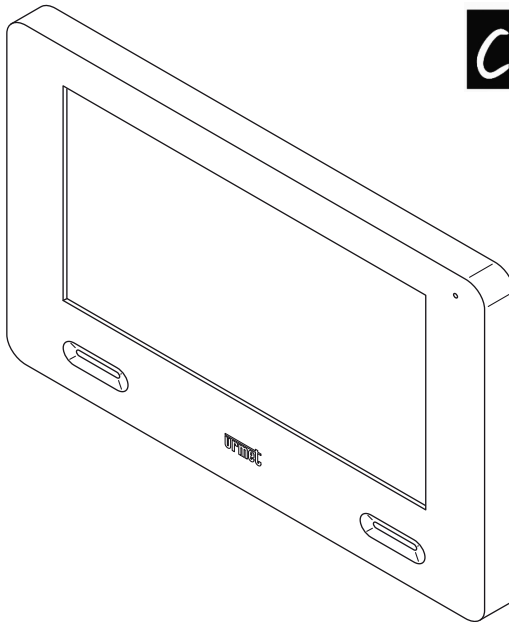

cxmodo

**ПАСПОРТ
И РУКОВОДСТВО ПОЛЬЗОВАТЕЛЯ**

ОГЛАВЛЕНИЕ

ОПИСАНИЕ КОМПОНЕНТОВ.....	3
ФУНКЦИОНАЛЬНОСТЬ.....	3
Получение вызова.....	3
Функция переключения видео.....	4
Ответ на вызов.....	4
Отключение микрофона.....	4
Открытие двери.....	4
Функция освещения лестницы.....	4
Настройка аудио/видео во время вызова.....	4
Функция “+” or “-“.....	5
Формат картинки.....	5
Дополнительный звонок.....	5
Этажный вызов.....	5
ГЛАВНОЕ МЕНЮ.....	5
Активация видеоканалов.....	6
Вызов консьержа.....	6
Индикация отсутствия.....	6
Почтовый ящик.....	6
Интерком и активация специальных услуг.....	7
Вызов других станций, имеющихся в квартире (если установлен в системе).....	7
Вызов другой квартиры.....	7
Вызов пульта консьержа.....	8
Активация специальных услуг.....	8
Выбор из телефонной книги.....	8
Отключение звука динамика и звонка.....	8
Автоматическое открытие двери.....	8
Настройки аудио/видео.....	8
Настройки аудио.....	9
Настройки видео.....	9
Телефонная книга.....	10
Сброс.....	11
Калибровка сенсорного экрана.....	11

ОПИСАНИЕ КОМПОНЕНТОВ

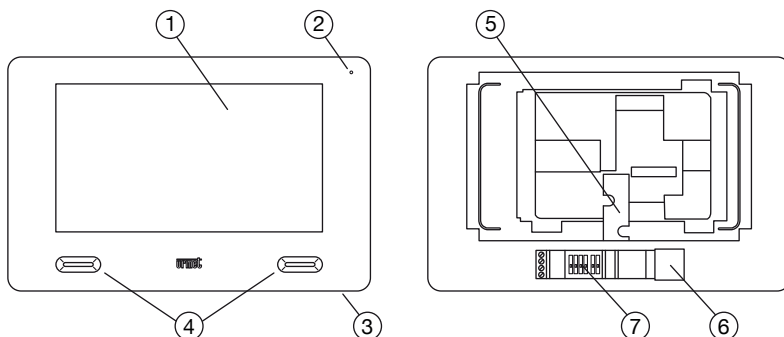

1. А истплей
2. Микрофон
3. Кнопка Вкл/Выкл
4. Динамики
5. Ввод кабеля CAT5
6. Разъем RJ45 для подключения к системе
7. Конфигурационный dip-переключатель:
 - 2 для определения номера выхода распределителя 1039/34
 - 4 для определения номера станции в квартире

ФУНКЦИОНАЛЬНОСТЬ

ПОЛУЧЕНИЕ ВЫЗОВА

Монитор пользователя будет звонить с запрограммированным тоном, когда вызов получен в соответствии с источником:



- От главной вызывной панели
- От вторичной вызывной панели
- Внутренняя связь
- Этажный вызов
- От консьержа

Доступ к некоторым функциям возможен из меню, которое появляется после получения вызова.

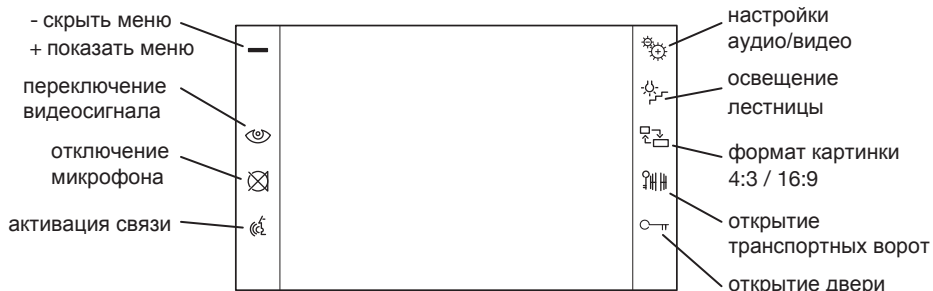
Доступные функции:





ФУНКЦИЯ ПЕРЕКЛЮЧЕНИЯ ВИДЕО

Несколько мониторов в квартире, установленных параллельно, будут звонить последовательно, начиная с станции 0. Если звонок происходит от видеодомофона, изображение, поступающее с вызывающей станции, появится на мониторе 0, а значок  появится на других мониторах. Во время тайм-аута приема каждый монитор может просмотреть изображение с вызывающей станции на соответствующем экране, нажав значок  (функция «переключение видео»).



Как только один из мониторов, который отображает изображение, принимает вызов, активируя звук с вызывающих станций, другие больше не смогут захватывать видео или звук вызова. Таким образом, изображение, поступающее с вызывающей станции, обычно отображается только на одном квартирном мониторе за раз.

 Значок мигает, указывая на то, что разговор продолжается.



ОТВЕТ НА ВЫЗОВ

Нажмите  чтобы установить связь с вызывающим абонентом, и значок  начнет мигать. Нажмите  еще раз, чтобы завершить связь, и дисплей погаснет.

ОТКЛЮЧЕНИЕ МИКРОФОНА

Как только связь установлена с любым устройством в системе, микрофон домофона можно отключить в любое время, нажав значок , который начнет мигать. Таким образом, вы можете слушать звук с другого устройства без прослушивания. Нажмите еще раз , чтобы восстановить двустороннюю связь.

ОТКРЫТИЕ ДВЕРИ

Входная дверь или транспортные ворота могут быть открыты в любое время в соответствии с запрограммированным типом открытия двери (свободным или секретным) путем нажатия  или  соответственно.

ФУНКЦИЯ ОСВЕЩЕНИЯ ЛЕСТНИЦЫ

Сигнал управления может быть отправлен специальному декодеру (например) для включения освещения лестницы, нажимая .

 Если видеодомофон находится в режиме ожидания, включите его, нажав специальную кнопку (3) или просто коснитесь центра экрана в любой точке.

НАСТРОЙКИ АУДИО / ВИДЕО ВО ВРЕМЯ ВЫЗОВА

Некоторые настройки аудио и видео можно настроить при получении или во время разговора: нажмите , чтобы открыть следующую страницу:

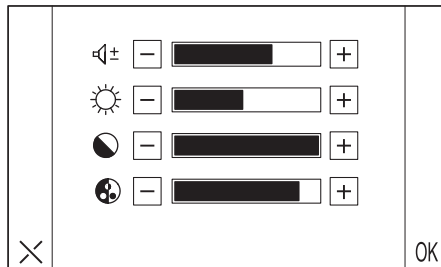

 В случае видеозвонков, это меню накладывается на изображение, поступающее с вызывающей станции.

Выберите требуемое значение, используя знаки + и -, помещенные в панель уровня для каждого параметра:

- Громкость динамиков
- Яркость
- Контраст
- Цвет

Нажмите ОК для подтверждения или X для выхода без изменения настроек.

ФУНКЦИЯ "+" ИЛИ "-"

Это используется для скрытия или отображения следующих пунктов меню:

- Функция переключения видео
- Отключение микрофона
- Настройки аудио / видео во время разговора
- Освещение лестницы
- Формат картинки
- Открытие транспортных ворот

ФОРМАТ КАРТИНКИ

Значок можно использовать для адаптации изображения камеры к экрану видеодомофона (4: 3 или 16: 9).

ДОПОЛНИТЕЛЬНЫЙ ЗВОНОК

Видеодомофон оснащен парой клемм (S-, S +) для подключения дополнительного звонка или реле (опция). Этот звонок активируется одновременно с звонком дверного телефона и вызовом звонка.

ЭТАЖНЫЙ ВЫЗОВ

Видеодомофон будет звонить с тональным сигналом, выбранным пользователем при приеме этажного вызова. Дисплей не загорится. Станции будут звонить последовательно, если в квартире установлено несколько станций параллельно.

ГЛАВНОЕ МЕНЮ

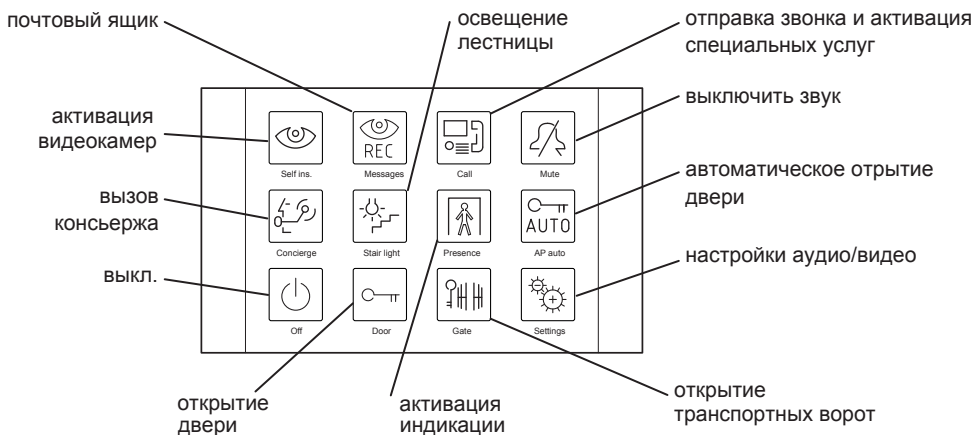

Следующая страница появится, когда видеодомофон будет включен, нажав кнопку (3):





Некоторые из значков, показанных на рисунке, описаны в главе «Производительность».

АКТИВАЦИЯ ВИДЕОКАМЕР

Функция активации видеокamer позволяет отображать видеокamerу.

- Нажмите  и дождитесь появления видеоизображения.
- Нажмите  еще раз, чтобы перейти к следующим камерам.

Изображения с камер, установленных в системе, будут отображаться в соответствии с интерфейсом программирования. Активируйте аудио, нажав , чтобы прослушать звук, поступающий с вызывной панели, выбранной в это время. Снова нажмите значок , чтобы активировать двустороннюю связь (чтобы слушать и разговаривать с людьми, находящимися у вызывной панели). Нажмите в третий раз , чтобы закончить функцию автоматического включения.

Режим активации не может быть включен, если в магистрали уже идет разговор. Сигнал "занято" будет генерироваться системой автоматически при отправке запроса на активацию камеры, так как магистраль уже задействована в другом разговоре. Все функции, присутствующие во время обычной беседы после получения вызова, будут доступны в режиме активации видеокamer.

ВЫЗОВ КОНСЬЕРЖА

Эта функция используется для установления связи с консьержем: Нажмите , чтобы отправить вызов на пульт консьержа. Обратитесь к руководству по системе для деталей программирования.

ИНДИКАЦИЯ ОТСУТСТВИЯ

Служба индикации отсутствия используется для активации почтового ящика. Эта услуга может быть активирована на мониторе INT = 0 путем выбора. Услуга активна, когда значок  мигает.

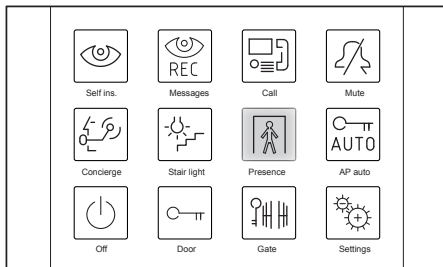

ПОЧТОВЫЙ ЯЩИК



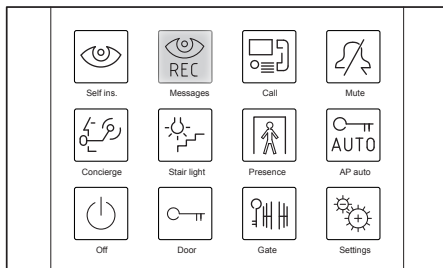

Почтовый ящик видеодомофона активен только тогда, когда активна индикация отсутствия, то есть когда значок  мигает.

Значок  будет мигать, если будут присутствовать новые видеосообщения (до 10 семисекундных видеоклипов).



Для доступа к сообщениям:

- Выберите значок .

 Видеодомофон отобразит меню почтового ящика, только если система не занята.

Появится следующая страница:





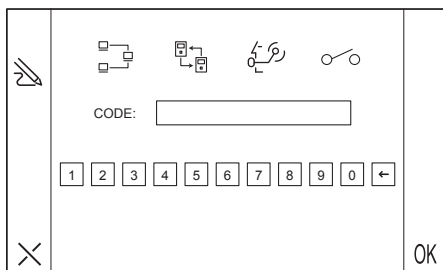

- Нажмите ОК, чтобы воспроизвести сообщения в почтовом ящике.
- Нажмите ОК, чтобы перейти к следующему сообщению.
- Нажмите ← DEL, чтобы удалить сообщение на экране.
- Нажмите , чтобы изменить формат изображения с 4: 3 до 16: 9 и наоборот.

ИНТЕРКОМ И АКТИВАЦИЯ СПЕЦИАЛЬНЫХ УСЛУГ

Функцию можно использовать для звонков на пульта консьержа в системе или в другие квартиры в той же магистральной или на другие станции в одной квартире и для активации специальных услуг. Нажмите , чтобы открыть следующую страницу:



Тип вызова можно выбрать в верхней части:

- Внутренний вызов : звонок в квартиру
- Внешний вызов : вызывать другую квартиру в той же магистральной видеодомофона
- Вызов консьержа : вызов пульта консьержа
- Специальный запрос : запрос специального декодера

ВЫЗОВ ДРУГИХ МОНИТОРОВ, ИМЕЮЩИХСЯ В КВАРТИРЕ (ЕСЛИ УСТАНОВЛЕН В СИСТЕМЕ)

Выберите  и наберите номер монитора для вызова (от 0 до 15) и нажмите ОК для подтверждения. Монитор будет отключен, если вызов не будет принят до таймаута.

ВЫЗОВ ДРУГОЙ КВАРТИРЫ

Выберите  и наберите код пользователя (четыре символа) и нажмите ОК для подтверждения. Монитор будет отключен, если вызов не будет принят до таймаута.

ВЫЗОВ ПУЛЬТА КОНСЬЕРЖА

Нажмите  , введите номер пульта для вызова (от 1 до 249) и нажмите ОК для подтверждения; Этот номер отправляет вызов одному или нескольким пультам в системе, установленным администратором на системном сервере. Связь будет установлена, если пульт ответит до таймаута (сконфигурированного в системе). В противном случае монитор выключится. Пульт консьержа сохранит вызов, полученный от квартиры.

 *Внутренние вызовы и вызовы пульта - только аудио.*

АКТИВАЦИЯ СПЕЦИАЛЬНЫХ УСЛУГ

Выберите  , введите номер специальной услуги для вызова (от 1 до 249) и нажмите ОК для подтверждения. Сервисный номер соответствует активации одного или нескольких специальных контактов декодера в системе, как это установлено установщиком на системном сервере.

ВЫБОР ИЗ ТЕЛЕФОННОЙ КНИГИ

Нажмите  , чтобы открыть телефонную книгу, а не вводить код вручную. Появится следующая страница:

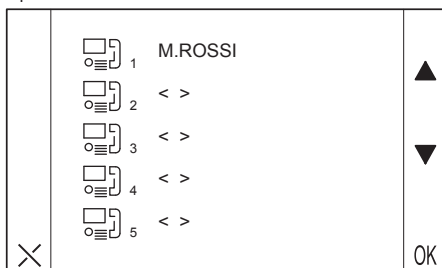



В этом случае выберите элемент из списка телефонной книги, чтобы позвонить или активировать специальный декодер, и нажмите ОК.

ОТКЛЮЧЕНИЕ ЗВУКА ДИНАМИКА И ЗВОНКА

Выберите  , чтобы активировать функцию MUTE, которая позволяет отключить звонок вызова и дополнительный сигнал между S + и S-клеммами. Устройство не будет звонить, когда значок мигает и будет получен вызов.

АВТОМАТИЧЕСКОЕ ОТРЫТИЕ ДВЕРИ

Автоматическая функция открывания двери позволяет открывать дверь непосредственно при получении вызова. Выберите значок  , чтобы активировать функцию. Значок  будет мигать, когда функция активна.

НАСТРОЙКИ АУДИО/ВИДЕО

Нажмите  , чтобы перейти к следующему подменю:

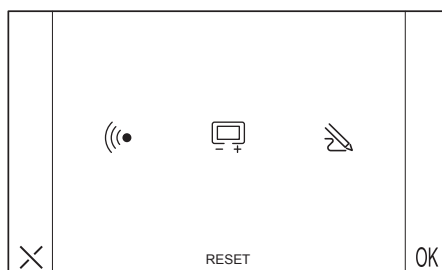

НАСТРОЙКИ АУДИО

Нажмите , чтобы открыть следующую страницу:

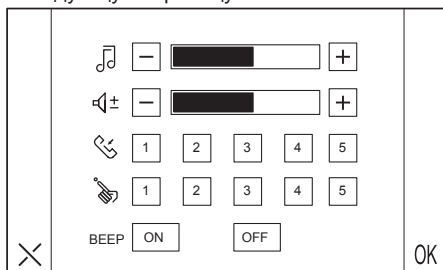

 Все настройки, сделанные на этой странице, можно сохранить, нажав «OK» и примениться ко всем следующим вызовам. Нажмите X, чтобы отменить настройки.

РЕГУЛИРОВКА ГРОМКОСТИ ЗВОНКА

Выберите нужное значение, используя знаки + и -, расположенные рядом со значком  панели уровней. Звук будет звучать на заданной громкости при каждом изменении.

РЕГУЛИРОВКА ГРОМКОСТИ АУДИО ДИНАМИКА

Выберите нужное значение, используя знаки + и -, расположенные рядом со значком  панели уровней.

ВЫБОР ТОНА ЗВОНКА ВЫЗОВА ДОМОФОНА

Нажмите один из пяти номеров, расположенных рядом с иконкой . Воспроизводится мелодия звонка и выбранный номер становится желтым.

FLOOR CALL TONE SELECTION

Нажмите одно из пяти номеров рядом с пиктограммой . Воспроизводится мелодия звонка и выбранный номер становится желтым.

АКТИВАЦИЯ ТОНОВОЙ ОБРАТНОЙ СВЯЗИ ПРИ НАЖАТИИ

Нажмите ON или OFF, чтобы активировать или деактивировать обратную связь ТОНОМ. Окошко станет желтым, чтобы подтвердить выбор. Звуковой сигнал будет звучать, чтобы подтвердить, когда значки нажимаются на экране, и функция активна.

НАСТРОЙКИ ВИДЕО

Нажмите , чтобы открыть следующую страницу:

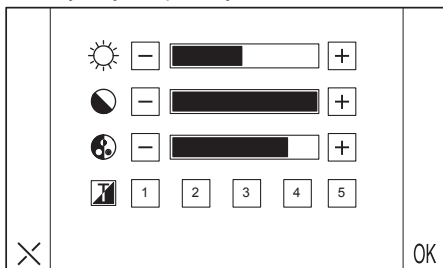

 Все настройки, сделанные на этой странице, можно сохранить, нажав «OK» и примениться ко всем следующим вызовам. Нажмите X, чтобы закрыть страницу без сохранения.

ЯРКОСТЬ

Выберите нужное значение, используя знаки + и -, расположенные рядом со значком  панели уровней.

КОНТРАСТ

Выберите нужное значение, используя знаки + и -, расположенные рядом со значком  панели уровней.

ЯРКОСТЬ



Выберите нужное значение, используя знаки + и -, расположенные рядом со значком  панели уровней.

ТЕМА

Нажмите одно из пяти номеров рядом с пиктограммой . Цвет фона изменится в соответствии с выбранной темой.

ТЕЛЕФОННАЯ КНИГА

До 32 записей (звонки пользователям в системе или запросы на специальные декодеры) можно сохранить в телефонной книге видеодомофона.

Нажмите  в меню , чтобы добавлять, редактировать или удалять записи из телефонной книги.

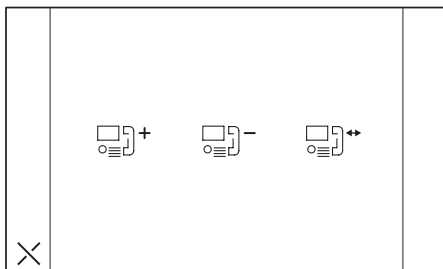

КАК ДОБАВИТЬ ЗАПИСЬ В ТЕЛЕФОННОЙ КНИГЕ

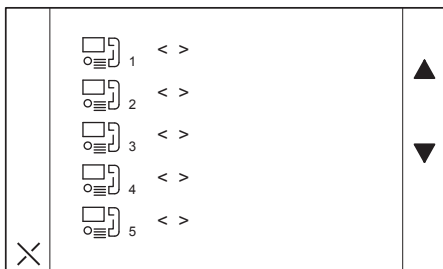

Чтобы вызвать запись в телефонной книге:

- Выберите значок +. Появится следующая страница:

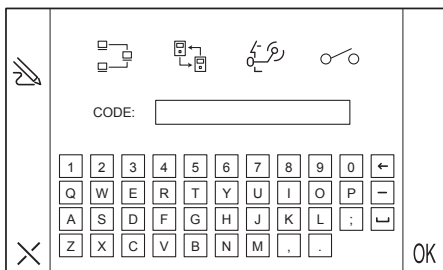

- Следующая страница появится после выбора первой записи:



- Выберите элемент, который необходимо сохранить. Возможные варианты:
 - Внутренний звонок : звонок в квартиру
 - Внешний вызов : вызов за пределами квартиры в той же телефонной колонке видеодомофона
 - Вызов консьержа : вызов пульта консьержа

- Специальный запрос : запрос специального декодера
- Введите имя, которое будет назначено элементу.
- Введите код, который будет назначен вызову или запросу специального декодера.
 - Разрешенные коды для внутренних вызовов от 0 до 15
 - Введите буквенно-цифровые коды для внешних вызовов (A-Z, 0-9)
 - Разрешенные коды для вызовов консьержа составляют от 1 до 249
 - Разрешенные коды для особых запросов: от 1 до 249
- Нажмите ОК для подтверждения или X, чтобы вернуться в предыдущее меню без сохранения.

КАК УДАЛИТЬ ЗАПИСЬ ИЗ ТЕЛЕФОННОЙ КНИГИ

Чтобы удалить запись из телефонной книги:

- Выберите  – значок.
- Выберите запись для удаления.
- Нажмите ОК для подтверждения удаления или X, чтобы вернуться в предыдущее меню, не удаляя ничего.

КАК ИЗМЕНИТЬ ЗАПИСЬ В ТЕЛЕФОННОЙ КНИГЕ

Чтобы изменить запись в телефонной книге:

- Выберите  ↔ значок.
- Выберите запись для редактирования.
- Продолжайте, как показано в параграфе «Как добавить запись в телефонной книге».

СБРОС

Это меню можно использовать для восстановления настроек по умолчанию для видеодомофона.

- Выберите значок RESET.
- Выберите ОК, чтобы подтвердить сброс или X, чтобы вернуться.



Операция RESET не удалит телефонную книгу.

Версия GUI (графический пользовательский интерфейс) установлена на устройстве на странице RESET.

КАЛИБРОВКА СЕНСОРНОГО ЭКРАНА

При необходимости выполните калибровку сенсорного экрана (в случае несоосности между нажатой областью и требуемой функцией):

- Включите дисплей с помощью специальной кнопки (3), удерживайте нажатой кнопку включения (3) и нажмите  значок.
- На дисплее появятся следующие символы (символы и цифры не являются показательными):

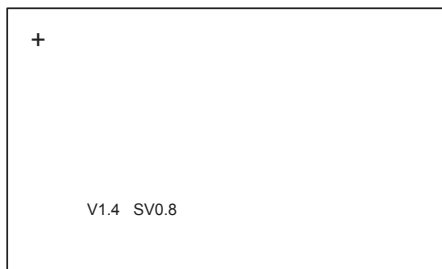

Нажмите на крест пальцем. Действие будет подтверждено звуковым сигналом. Повторяйте операцию, когда крест появляется в разных точках экрана (всего девять раз). Процедура калибровки заканчивается, когда дисплей выключается.



Дисплей будет отключен, и процедура калибровки будет прервана, если во время процедуры нажать кнопку ON / OFF (3).